



UNIVERSIDAD TÉCNICA DE BABAHOYO
FACULTAD DE CIENCIAS JURÍDICAS, SOCIALES Y DE LA EDUCACIÓN
CARRERA DE PSICOLOGÍA CLÍNICA
MODALIDAD PRESENCIAL



INFORME FINAL DEL PROYECTO DE INVESTIGACIÓN
PREVIO A LA OBTENCIÓN DEL TÍTULO DE PSICÓLOGA CLÍNICA

TEMA:

**FACTORES CAUSALES PREDISPONENTES EN LAS CONDUCTAS
CRIMINOLÓGICAS DE LAS PERSONAS PRIVADAS DE LIBERTAD EN EL
CENTRO DE REHABILITACIÓN SOCIAL BABAHOYO**

AUTORA:

NATHALY LEONELA CHAVEZ RODRÍGUEZ

TUTORA:

MSC. PATRICIA SÁNCHEZ CABEZAS

BABAHOYO – SEPTIEMBRE - 2019





UNIVERSIDAD TÉCNICA DE BABAHOYO
FACULTAD DE CIENCIAS JURÍDICAS, SOCIALES Y DE LA EDUCACIÓN
CARRERA DE PSICOLOGÍA CLÍNICA
MODALIDAD PRESENCIAL



RESUMEN

El presente trabajo investigativo, tiene como objetivo, determinar el grado de incidencia de los factores causales predisponentes en las conductas criminológicas de las personas privadas de libertad en el Centro de Rehabilitación Social Babahoyo, para llevar a cabo la investigación se contó con una muestra representativa de 44 internos, aplicando en ellos entrevistas, encuestas y observaciones clínicas, con la intención de recolectar información relevante al tema planteado.

El análisis determino que el factor predisponente familiar, es el de más incidencia en relación a la presencia de conductas criminales, comprobándose la segunda hipótesis de trabajo, en cuanto si la estructura familiar podría estar desarrollando conductas criminológicas, a esto se acompaña un alto índice de reincidencia penitenciaria que tienen los reclusos. Por consiguiente, a los resultados obtenidos se plantea una propuesta denominada, “plan de entrenamiento en habilidades sociales con reforzamiento familiar” dirigido a las PPL del CRS Babahoyo, con la intención de reducir las conductas criminales y/o delictivas, a través del ejercicio de una adecuada rehabilitación social, luego del cumplimiento de sus condenas.

Palabras claves: Conducta criminal, Factores causales predisponentes, personas privada de libertad.



UNIVERSIDAD TÉCNICA DE BABAHOYO
FACULTAD DE CIENCIAS JURÍDICAS, SOCIALES Y DE LA EDUCACIÓN
CARRERA DE PSICOLOGÍA CLÍNICA
MODALIDAD PRESENCIAL



ABSTRACT

The objective of this research work is to determine the degree of incidence of the predisposing causal factors in the criminological behaviors of persons deprived of liberty at the Babahoyo Social Rehabilitation Center. To carry out the investigation, a representative sample of 44 interns, applying interviews, surveys and clinical observations, with the intention of collecting information relevant to the topic raised.

The analysis determined that the family predisposing factor is the one with the highest incidence in relation to the presence of criminal behaviors, checking the second working hypothesis, as to whether the family structure could be developing criminological behaviors, this is accompanied by a high rate of prison recidivism that prisoners have. Therefore, the results obtained propose a proposal, "training plan in social skills with family reinforcement" addressed to the PPL of the Babahoyo CRS, with the intention of reducing criminal and / or criminal behavior, through the exercise of adequate social rehabilitation, after the fulfillment of their sentences.

Keywords: Criminal conduct, predisposing causal factors, persons deprived of liberty.

ÍNDICE GENERAL

INTRODUCCIÓN	1
CAPÍTULO I.- DEL PROBLEMA	3
1.1.- TEMA DE INVESTIGACIÓN	3
1.2.- MARCO CONTEXTUAL	3
1.2.1.- Contexto internacional.....	3
1.2.2.- Contexto Nacional	4
1.2.3.- Contexto Local.....	6
1.2.4.- Contexto Institucional.....	7
1.3.- SITUACIÓN PROBLEMÁTICA	7
1.4.- PLANTEAMIENTO DEL PROBLEMA	9
1.4.1.- Problema General	9
1.4.2 Subproblemas o derivados	9
1.5.- DELIMITACIÓN DE LA INVESTIGACIÓN.....	9
1.6 JUSTIFICACIÓN.....	10
1.7.- OBJETIVOS DE LA INVESTIGACIÓN	11
1.7.1.- Objetivo General	11
1.7.2.- Objetivos Específicos.....	11
CAPÍTULO II. MARCO TEÓRICO O REFERENCIAL	13
2.1. MARCO TEORICO.....	13
2.1.1. Marco Conceptual	13
2.1.2 Marco referencial sobre la problemática de investigación	32
2.1.3. postura teórica	37
2.2. HIPÓTESIS.....	39
2.2.1. Hipótesis general.....	39
2.2.2. Subhipótesis o derivadas	39

2.2.3. Variables.....	40
CAPITULO III.- RESULTADOS DE LA INVESTIGACIÓN.....	41
3.1. RESULTADOS DE LA INVESTIGACIÓN	41
3.1.1. Pruebas estadísticas aplicadas.....	42
3.1.2. Análisis e interpretación de datos	45
3.2.1 Conclusiones específicas.....	64
3.2.2 Conclusiones generales.....	65
3.3. RECOMENDACIONES ESPECIFICAS Y GENERALES	65
3.3.1. Recomendaciones específicas.....	65
3.3.2. Recomendaciones generales.....	66
CAPITULO IV PROPUESTA TEÓRICA DE APLICACIÓN	67
4.1. PROPUESTA DE APLICACIÓN DE RESULTADOS	67
4.1.1 Alternativa obtenida.....	67
4.1.2. Alcance de la alternativa.....	69
4.1.3. Aspectos básicos de la alternativa	70
4.2. OBJETIVOS	72
4.2.1. Objetivo General.....	72
4.2.2. Objetivos específicos.....	72
4.3. ESTRUCTURA GENERAL DE LA PROPUESTA.....	74
4.3.1. Título.....	74
4.3.2. Componentes	75
REFERENCIAS BIBLIOGRÁFICAS	88

ÍNDICE DE TABLA

Tabla 1 Variables	40
Tabla 2 Metodología Utilizada	42
Tabla 3 Matriz representativa de la población	44
Tabla. 4: Nivel de instruccion de LAS PPL del CRS Babahoyo	45
Tabla. 5: correspondiente si las PPL del CRS Babahoyo, ha estado detenidos anteriormente	48
Tabla. 6: Clase social, a la que pertenecen las PPL del CRS Babahoyo	50
Tabla. 7: ¿Actividades que realizan las PPL del CRS Babahoyo con sus amigos?	52
Tabla. 8: Motivo por el cual las PPL del CRS Babahoyo cometen delitos	57
Tabla. 9: Que sienten las PPL del CRS Babahoyo, cuando cometen un delito	60
Tabla. 10: ¿Aceptación del delito de las PPL del CRS Babahoyo?	62
Tabla. 11: Técnicas de entrenamiento en habilidades sociales de tipo grupal	68
Tabla. 12: Técnicas conductuales de tipo familiar	69
Tabla. 13: Elementos del alcance de la alternativa	69
Tabla. 14: Técnica de instrucción	77
Tabla. 15: Técnica de Modela	78
Tabla. 16: Técnica ensayo de la conducta	79
Tabla. 17: Técnica retroalimentación	80
Tabla. 18: Técnica de reforzamiento	81
Tabla. 19: Técnica de auto observación	82
Tabla. 20: Técnica de reforzamiento diferencial de conductas incompatibles	83
Tabla. 21: Técnica de Extinción	84
Tabla. 22: Técnica de modelado	85
Tabla. 23: Técnica contrato conductual	86

ÍNDICE DE GRAFICOS

Gráfico. 1: Nivel de instrucción de las PPL del CRS Babahoyo	46
Gráfico. 2: correspondiente si las PPL del CRS Babahoyo, ha estado detenidos anteriormente.....	48
Gráficos. 3: Clase social, a la que pertenecen las PPL del CRS Babahoyo	50
Gráfico. 4: Actividades que realizan las PPL del CRS Babahoyo con sus amigos	53
Gráficos. 5: Descripción del hogar de las PPL del CRS Babahoyo	55
Gráficos. 6: Motivo por el cual las PPL del CRS Babahoyo cometen delitos	58
Gráficos. 7: Que sienten las PPL del CRS Babahoyo, cuando cometen un delito	60
Gráfico. 8: Aceptación del delito de las PPL del CRS Babahoyo.....	62

ÍNDICE DE FIGURAS

Figura 1 Pautas de crianza	20
Figura 2 Variables	37
Figura. 3: Genograma correspondiente al nivel de instrucción	47
Figura. 4: Detenciones de las PPL del CRS Babahoyo	49
Figura. 5: Clase social, a la que pertenecen las PPL del CRS Babahoyo	51
Figura 6 Actividades que realizan las PPL del CRS Babahoyo con sus amigos	54
Figura. 7: Descripción del hogar de las PPL del CRS Babahoyo.....	55
Figura. 8: Descripción del hogar de las PPL del CRS Babahoyo.....	56
Figura. 9: Motivo por el cual las PPL del CRS Babahoyo cometen delitos	59
Figura. 10: Que sienten las PPL del CRS Babahoyo, cuando cometen un delito	61
Figura. 11:Aceptación del delito de las PPL del CRS Babahoyo	63
Figura 12 Instrucción a grupos	77
Figura. 13: Modelado	78
Figura. 14: Ensayo de la conducta	79
Figura. 15: Retroalimentación.....	80
Figura. 16: Reforzamiento	81
Figura. 17: Auto observación	82
Figura. 18: Reforzamiento diferencial de conductas incompatibles	83
Figura. 19: Extinción.....	84
Figura. 20: Modelado	85
Figura. 21: Contrato conductual.....	86

INTRODUCCIÓN

La delincuencia es un problema evidente dentro de un marco social; por décadas se ha intentado controlar este fenómeno de carácter anómalo, por sus características de infringir e ir contra de lo estipulado por las leyes y normas de cada sociedad, a raíz de lo mencionado, el presente trabajo de investigación determina el grado de incidencia los factores causales predisponentes en las conductas criminológicas de las personas privadas de libertad del Centro de Rehabilitación Social Babahoyo; desde un enfoque científico, encaminado a la descripción de cada factor, relación, desarrollo y evolución.

Las tasas de criminalidad van en aumento, siendo una problemática de gran impacto social, las leyes implican el peso de la ley en las personas con este tipo de conducta; sin embargo, las conductas son repetitivas, habiendo un desequilibrio en el sistema, en relación a una mala praxis de rehabilitación penitenciaria; bajo este antecedente se plantea un estudio actualizado desde un enfoque psicológico que permite la descripción de la vida los individuos transgresores, es así que al establecer el nivel de incidencia de los factores causales predisponte, se abre un abanico de posibilidades de ayuda en cuanto el cambio de conducta y mejora de la vida de esta población.

El estudio se realiza, bajo la modalidad cuali-cuantitativo, que permita obtener información actualizada, por medio de diferentes metodologías (bibliográficas/ de campo), técnicas e instrumentos, que explican el porqué de ciertas conductas a partir del estudio de factores causales predispones existentes en las personas privadas de libertad. El análisis le permite evidenciar hechos marcados, en la vida de cada sujeto, denominado delincuente o criminal, con la intención de hacer hincapié en la responsabilidad social e individual que cada ciudadano tiene ya sea de forma directa o indirecta en las conductas criminales y/o delictivas de los individuos infractores.

En el Capítulo I, explica las contextualizaciones internacionales, nacionales, locales e institucional; es decir que va desde lo macro en cuanto el tema planteado para poder llegar a lo micro en las especificaciones de la problemática dentro del Centro de Rehabilitación

Social Babahoyo, además se abarca la situación problemática en general del proyecto, el problema general, problemas derivados, delimitación de la investigación, justificación y el objetivo general con sus respectivos objetivos específicos.

En el Capítulo II, detalla la parte teórica del trabajo investigativo, a través de conceptos actualizados de autores relevantes en el tema; conjuntamente se explica el marco referencial, antecedentes, categorías de análisis y posturas teóricas.

En el Capítulo III abarca los resultados obtenidos de la metodología aplicada, reflejado en un análisis cualitativo de tipo estadístico, cuantitativo en relación a las entrevistas y observaciones clínicas.

En el Capítulo IV, recoge la propuesta de trabajo, diseñando un plan de entrenamiento en habilidades sociales, con reforzamiento familiar, desde un enfoque cognitivo conductual de tipo grupal y familiar, que tiene como finalidad contribuir a la reducción de las conductas criminológicas de las conductas criminales de las personas privadas de libertad del Centro de Rehabilitación Social Babahoyo. Es así que la investigación recoge, en síntesis, un trabajo minucioso de registro científico, destinado a contribuir con las ciencias psicológicas.

CAPÍTULO I.- DEL PROBLEMA

1.1.- TEMA DE INVESTIGACIÓN

Factores causales predisponentes en las conductas criminológicas de las personas privadas de libertad en el centro de rehabilitación social Babahoyo.

1.2.- MARCO CONTEXTUAL

1.2.1.- Contexto internacional

En su mayoría, América latina tiene tasas de criminalidad en auge, desde algunas décadas atrás; en el mismo margen la comparación entre el crimen local y organizaciones internacionales, se han convertido en un tema dudoso, por las características complejas que presenta. En casos particulares como pequeños países de Centro América, el poder criminal gobierna más que la misma policía. En este ambiente los gobiernos se ven obligados a utilizar fuerzas militares, que apacigüen un poco el orden de las ciudades.

El crimen, la inseguridad personal y social que esto genera, afecta la confianza del sistema, atentando contra el progreso ciudadano en la actividad económica; los efectos de la delincuencia son engrandecidos por medios de comunicación, que exageran el sentido de la violencia y seguridad, volviendo problemas a posibles soluciones simples como campañas de apoyos a familias y barrios vulnerables como las Favelas de Rio de Janeiro en Brasil.

La pobreza, falta de educación, natalidad alta son algunos factores a los que los países en vías de desarrollo se enfrentan, frenarlos parece tarea casi imposible; situación que desencadena un sin número de consecuencias y por supuesto la delincuencia es una de ellas; agravándose la situación aún más, ya que no existen medidas de apoyo institucional fuera de la delincuencia, castigada con violencia. En estas circunstancias, los enfoques de «tolerancia cero» o de «mano dura» en la lucha contra el crimen se vuelven muy atractivos. Las propuestas populistas de aplicar una mayor dureza contra los criminales, encarcelar a

más personas sin un debido proceso y utilizar a las Fuerzas Armadas para combatir el delito resultan atractivas para los ciudadanos que se sienten amenazados, en países con poca experiencia de gobernabilidad democrática y una débil percepción de lo dañinas que resultan este tipo de políticas. (Humberto, 2019, pág. S.P)

Estos caminos sirven como soluciones temporales y erróneas en un sistema democrático arraigado. Sistema que impide brinda ayuda y/o apoyo a personas en estados de vulnerabilidad que ven el delinquir como una puerta de salida a sus problemas, incluso una forma de vida, hablando específicamente de los capos en México, Colombia, el crimen organizado en países como Brasil, Perú entre otros. Es así que se enfatiza en el hecho y no la causa detrás de aquello, una conducta implica una dimensión muy amplia y más aun cuando es desadaptativa al medio donde se desenvuelve, como los países subdesarrollados que luchan a diario en contra de la delincuencia; la solución total no implica solo luchar, más bien implica encontrar una herramienta homogénea entre el origen del comportamiento, posible cambio y ayuda gubernamental de los estados emergentes.

1.2.2.- Contexto Nacional

La delincuencia es un problema social a la Ecuador no es ajeno. La criminalidad encierra acciones que diariamente están ocurriendo, alimentando la incertidumbre del país. Por poner un ejemplo el robo bajo cualquier motivo o circunstancia no deja de ser un delito muy frecuente en los ecuatorianos; delito que es sancionado con penas que van desde la preventiva hasta sentencias fijas según el Código Orgánico Integral Penal.

Sin embargo, el robo no es el único delito de preocupación entre los ciudadanos, existen delitos con magnitud leves y graves en cuanto la peligrosidad, riesgo, sucesos entre otros, que afectan el orden ya establecido. Actos en los que la policía juega un papel protagónico como el que restablece el orden; disposición que no debe solo estar enmarcada en la fuerza, sino también en la prevención, discusión y control del crimen.

De acuerdo al informe estadístico “Delitos de mayor connotación psicosocial” del Instituto Nacional de Estadísticas y Censos (INEC), elaborada en conjunto por las

autoridades de justicia y seguridad como el Ministerio del Interior, Fiscalía General del Estado, Consejo de la Judicatura, Policía Nacional, y el Servicio Integrado ECU 911, entre otros organismos, han identificado 10 delitos de alta relevancia que se suscitan en el país. (Bolaños, 2018).

- Homicidios intencionales
- Femicidios:
- Robo a personas
- Robo a domicilios
- Robo a unidades económicas (Bancos)
- Robo de motos
- Robo de carros
- Robo de bienes, accesorios y autopartes de vehículos
- Violaciones
- Fallecidos por siniestros de tránsito

Delitos que varían de la condición de vida de cada sujeto, por citar un ejemplo, un hogar violento tiene más probabilidades de tener un miembro de la familia asesino, a diferencia de un hogar de bajos recursos donde las posibilidades de que un integrante de la familia robe son mayores; citados estos ejemplos, no quiere decir necesariamente que pase, si no que los eventos son mayores; ante una conducta adaptada a las circunstancias vividas de forma diferente e individualizada.

La criminología ambiental desarrolla su estudio en conocimiento fáctico del medio ambiente y los factores del entorno que influyen el hecho delictivo en Ecuador, factores que se traducen en 5 componentes que son: el espacio geográfico, el tiempo, aun vigilancia, delincuente o victimario y la víctima u objetivo, que en el momento que se preste la oportunidad propicia, se consume el hecho criminal. (Comisión Especial Interinstitucional de Estadísticas de Seguridad Ciudadana, 2015).

Al referirse al factor espacio geográfico se hace mención especialmente a lugares en estado de vulnerabilidad como suburbios, invasiones, lugares marginales; el factor tiempo refiere a la acción del delinquir de horas y fechas preferidas para cometer delitos, el factor vigilancia hace mención al control ineficaz de lugares y personas

reconocidas al momento de cometer delitos, el factor victimario abarca un gran fenómeno social, ya que es en este sujeto en especial es donde centra su atención el estudio; el victimario se lo estudia de forma particular como vive, donde vive, como se desarrolló, cuáles son sus aspiraciones, motivaciones entre otros; el factor víctima cumple el rol de ser el ente vulnerado en la dinámica del delincuente.

Con la identificación de factores generadores de las actividades delictivas y la mayoría de los delitos ya establecidos en el país, aparece la activación de prevenir situaciones creadoras de actos delictivos, uno de los métodos utilizados es la reducción de oportunidades delictivas o criminal a partir del trabajo conjunto ente autoridades, fuerzas públicas y ciudadanía en general.

1.2.3.- Contexto Local

En la ciudad de Babahoyo se efectúan planes de apoyo a la fuerza pública, mediante la ordenanza de prohibir ciertas actividades en altas horas de las noches, con la intención de reducir la delincuencia en la localidad. El ECU-911 de Babahoyo, monitorea 54 cámaras de videovigilancia operativas, con la intención de reconocer las horas y lugar en donde se infringe la ley, ante las constante denuncias de la ciudad (Redacción Justicia, 2018, pág. S.P).

La inseguridad que muestra la ciudad de Babahoyo, es latente ante la pregunta ¿qué está pasando con los ciudadanos babahoyense que están incurriendo en delitos?, en respuesta de esta pregunta, la fuerza pública plantea alternativas, a la reducción de delitos, en el cargo de todo el peso de la ley; sin enfatizar en la historia del sujeto y delito. Los ciudadanos detenidos en delito flagrante, son trasladados la CRS Babahoyo, entre los detenidos se encuentran ciudadanos que poseen en su historial delictivo entre 4 a 15 detenciones, sujetos que tienen facilidades para salir y entrar de la cárcel como si fueses su residencia. (El Universo , 2019).

Babahoyo es considerada una ciudad altamente peligrosa, por los casos de sicariato, asaltos a mano armada, ventas de estupefacientes, sin embargo las campañas que se lanzan cada año, en contra de la delincuencia, no están teniendo su efecto deseado al olvidarse de un factor importante, el comportamiento es adaptativo a las situaciones del entorno, es decir así como la ciudad es peligrosa, también tiene tasas de desempleo, analfabetismos, hogares disfuncionales, he ahí la alternativa de solución, al trabajar en apoyo de acompañamiento a estos factores de riesgos, reduciendo la posibilidad de delinquir.

1.2.4.- Contexto Institucional

El centro de Rehabilitación Social de Babahoyo, alberga a personas privadas de libertad, de diferentes edades y localidades del país; sujetos que se encuentran privados por varios delitos, desde menores como infracciones de tránsito, incumplimiento de manutención, estafas, hasta tráfico de drogas, asesinato violación entre otros. A sus 80 años de creación el centro asilado a sujetos de toda índole. El CRS ha cumplido con lo estipulado por la ley, en medida de los recursos obtenidos; sin embargo, se cuestiona el hecho de que el cumplimiento, abarca solo la parte jurídica y estructural; sin enfatizar en la parte psicosocial de las PPL.

El centro bajo un convenio con la Universidad Técnica de Babahoyo, realiza un plan de evaluación y valoración psicológica a todos sus internos; con la intención de obtener un antecedente actualizado y detallado de la vida tanto delictiva y personal de los detenidos. En los primeros resultados obtenidos es notable la influencia del contexto sociofamiliar de este tipo de sujetos, con la aparición de una conducta delictiva y/o criminal; causas como; hogares disfuncionales, falta de estudios, hechos circunstanciales entre otros, están presentes y a su vez, muestran similitudes con el trabajo en desarrollo.

1.3.- SITUACIÓN PROBLEMÁTICA

El presente trabajo investigativo se efectúa en el centro de rehabilitación social Babahoyo, con las personas privadas de libertad, en donde de acuerdo a investigaciones realizadas, en nuestro país, existe un problema muy latente, como es la delincuencia, crímenes o hechos asociados a la violación de normas y estándares marcados por la sociedad,

siendo la ciudad de Babahoyo un focus de aquello, en especial las PPL. Al hablar de la esta problemática es importante situarse en la conducta de este tipo de personas que enfriaren la ley, como el resultado de hechos causados por el momento y predisposición de sus vidas.

Al referirse a hechos causados por el momento, se hace mención a sucesos delictivos generadas en situaciones que la persona no puede controlar, como accidentes de tránsito, peleas y/o asesinatos en defensa propia, involucramiento con terceros, entre otros; es decir factores en donde la persona puede ser víctima de la circunstancia. Además, se sitúan los hechos predisponentes de una persona, como individuos provenientes de hogares disfuncionales, barrios vulnerables, sin estudios, clase social baja entre otros; que no necesariamente implica la existencia de una conducta criminológica, pero que incrementa las posibilidades de tenerla.

La inquietud, de que es lo que engloba una conducta criminológica; surge en varias ciencias como objeto de estudio; y más aún en las ciencias psicológicas; la conducta criminal es toda acción comportamental que atenta con la integridad y seguridad social, según las normas y leyes establecidos en cada sociedad, ocasionado daños materiales, físicos, psicológico entre otros.

Él estudia centra su interés en determinar el grado de incidencia de los factores causales predisponentes en las conductas criminológicas de las personas privadas de libertad, como se manifiestan, si existe algún tipo de motivación, como se desarrolla el entorno socio-familiar de esta población, la relación existente entre las variables ya mencionadas entre otros..., información que se recolectara a partir de la metodología a utilizar en las PPL, que han tenido valoración psicológicas en el Centro de Rehabilitación Social Babahoyo, obteniendo acceso través de los permiso y autorizaciones correspondientes.

1.4.- PLANTEAMIENTO DEL PROBLEMA

1.4.1.- Problema General

¿De qué manera inciden los factores causales predisponentes en las conductas criminológicas de las personas privadas de libertad en el Centro de Rehabilitación Social Babahoyo?

1.4.2 Subproblemas o derivados

¿Cómo la estructura socio-familiar, se relaciona con el desarrollo de las conductas criminales en las personas privadas de libertad, en el Centro de Rehabilitación Social Babahoyo?

¿De qué manera se manifiestan las conductas criminológicas de las personas privadas de libertad en el Centro de Rehabilitación Social Babahoyo?

¿Cómo el entrenamiento en habilidades sociales, con reforzamiento familiar, reducirá las conductas criminológicas de las personas privadas de libertad en el Centro de Rehabilitación Social Babahoyo?

1.5.- DELIMITACIÓN DE LA INVESTIGACIÓN

El presente trabajo investigativo se realizó con los internos del Centro de Rehabilitación Social Babahoyo, con el tema: FACTORES CAUSALES PREDISponentes EN LAS CONDUCTAS CRIMINOLÓGICAS DE LAS PERSONAS PRIVADAS DE LIBERTAD EN EL CENTRO DE REHABILITACIÓN SOCIAL BABAHOYO. Por lo tanto, se estableció la siguiente delimitación de la investigación:

- **Línea de la investigación de la universidad:** Educación y desarrollo social.
- **Línea de la investigación de la facultad:** Talento humano educación y docencia.

- **Línea de la Carrera:** Asesoramiento Psicológico.

- **Sub – Línea de la investigación:** Asesoría y orientación educativa, personal socio familiar, vocacional y profesional.

- **Área.** - Interacción personal.

- **Campo.** – Psicológico.

- **Aspecto.** - Bienestar psicológico.

- **Delimitación Espacial:** Centro de Rehabilitación Social de Babahoyo.

- **Delimitación Demográfica:** Se ha tomado como muestra de trabajo a 44 personas privadas de libertad (Hombres), que han recibido valoración psicológica en el centro de rehabilitación social Babahoyo.

- **Delimitación Temporal:** La problemática es estudiada, en el período mayo-septiembre 2019.

1.6 JUSTIFICACIÓN

El presente trabajo investigativo surge tras la necesidad, de determinar el grado de incidencia de los factores causales predisponentes en las conductas criminológicas de las personas privadas de libertad en el centro de rehabilitación social Babahoyo; poseyendo como antecedente, que los factores como problemas intrafamiliares, bajo recursos económicos, influencia de amigos, situaciones atenuantes entre otros; implican un estudio significativo, en cuanto su desarrollo y forma de asimilación para la existencia de una conducta criminal, en consecuencia de los factores citados.

El valor investigativo reside en la incidencia de los factores causales predisponentes en las conductas criminológicas, de las personas privadas de libertad; por consiguiente, se plantea un estudio del por qué, de las conductas criminológicas desde una perspectiva causal predisponente, contribuyendo a las ciencias psicológicas, criminológicas, personas privadas de libertad, familias, ciudadanos en general.

El estudio no pretende justificar la conducta criminal, más bien se circunscribe a identificarlas para poder ser un punto de apoyo en la perspectiva de las personas privadas de libertad (PPL), centra su atención en la causa (razón de obrar) y predisposición (disposición anticipada de un hecho), dentro del marco de estudio de la conducta criminológica en las personas privadas de libertad.

La investigación es factible, porque cumple con el espacio y población a trabajar, como sujetos que presentan características en cuanto a la problemática planteada, cuenta con los recursos metodológicos, técnicos e instrumentales necesarios para cumplir con los objetivos y tiempos requeridos.

1.7.- OBJETIVOS DE LA INVESTIGACIÓN

1.7.1.- Objetivo General

Determinar el grado de incidencia de los factores causales predisponentes en las conductas criminológicas de las personas privadas de libertad en el Centro de Rehabilitación Social Babahoyo.

1.7.2.- Objetivos Específicos

Identificar la estructura socio-familiar de las de las personas privadas de libertad en el Centro de Rehabilitación Social Babahoyo.

Analizar el desarrollo de las conductas criminológicas de las personas privadas de libertad en el Centro de Rehabilitación Social Babahoyo.

Diseñar una propuesta de entrenamiento en habilidades sociales, con reforzamiento familiar, para reducir las conductas criminológicas de las personas privadas de libertad en el Centro de Rehabilitación Social Babahoyo.

CAPÍTULO II. MARCO TEÓRICO O REFERENCIAL

2.1. MARCO TEORICO

2.1.1. Marco Conceptual

Teorías que explican un comportamiento criminal

Existen diversas teorías que intentan explicar el porqué de ciertas conductas criminales o delictivas (Pomahuacre J., 2017) plantea las siguientes:

Teoría Psicoanalítica: La teoría psicoanalítica es la primera en hablar de la conducta criminal. Freud se planteó dos modelos diferentes de la conducta criminal, en donde ofrece importancia al desarrollo psicosexual del niño, debido a las influencias inconscientes que se generan desde la infancia. En primer lugar, menciona que hay actividad delictiva, por hacer mención a ejemplos como: incendios premeditado, robo en tiendas y algunos delitos sexuales, la cual sería sustancialmente el reflejo de un estado de alteración mental o enfermedad; por otro lado, describe a delincuentes que poseen una "conciencia débil", en donde la moral está estrechamente relacionada a la culpabilidad. Entonces, aquellas personas que tengan un mayor grado inconsciente de "culpa", tendrán menos posibilidades de evidenciar un comportamiento criminal.

Por su parte, Reik, partiendo de la hipótesis freudiana del criminal, por sentido de culpa inconsciente, argumenta que el deseo de ser castigado incita de modo inconsciente al criminal a actuar de manera imperfecta al perpetrar su crimen, siendo susceptible de ser descubierto y castigado por la autoridad. Adler al hacer diferencias entre un neurótico y un delincuente, refiere que este último es un enemigo de la sociedad, que se caracteriza por no lamentar su delito en ausencia de auténtico interés social. El neurótico, a diferencia de este, sí cuenta con interés social. Es así que menciona que es más difícil reformar a un criminal que a una persona neurótica.

Teoría de aprendizaje: la teoría del aprendizaje social de Bandura, resalta el papel que desempeña Akers al ligarla explicaciones de la conducta criminal; sustenta que el aprendizaje de la conducta criminal se da a través de una serie específica de eventos. Esta se inicia con la incorporación diferencial de un individuo con otros individuos a favor del comportamiento delictivo, siendo estos un modelo de conducta antisocial a imitar, trayendo consigo refuerzos sociales para ese comportamiento. El mantenimiento de estas conductas girará en torno a los refuerzos diferenciales. Actualmente, coexisten numerosos modelos explicativos de la conducta criminal con un cariz psicológico intrínseco.

Teoría estadística: En cuanto a las teorías estáticas, Thornberry asumen que los elementos causales principales de la conducta delictiva y sus cambios a lo largo del tiempo, dependen esencialmente de las características y aptitudes individuales; las cuales se establecen relativamente pronto en el curso de la vida, tornándose estables. Si hubiese un cambio, sería específicamente el resultado de la evolución madurativa individual, es decir, ajustes típicos y esperables en la conducta.

Una de las teorías anexadas a las denominadas teorías estáticas es la teoría de los rasgos de Eysenck, consiste en la estructuración de la predisposición biológica de la personalidad, la dimensión psicoticismo (dimensión sobre la vulnerabilidad a conductas impulsiva), siendo la más cercana al comportamiento criminal, aunque sin desligarse de la interacción con la extraversión y el neuroticismo. De este modo, el psicoticismo explicaría la insensibilidad a los demás, la búsqueda de sensaciones y la falta de respeto por el peligro.

La teoría estática que predomina con mayor fama es la teoría del autocontrol enunciada por Gottfredson y Hirschi. Para ellos, las diferencias entre los individuos en el delito dependen de una sola construcción teórica subyacente de autocontrol que persiste desde la infancia hasta la edad adulta. La teoría argumenta que, si las peculiaridades personales subyacen a los resultados del comportamiento, así como la elección del contexto social; atribuir el poder causal a factores contextuales en la conformación del desarrollo conductual es un engaño. Así, las personas con bajo autocontrol tienen una alta prevalencia, una aparición temprana, una terminación tardía y una larga carrera criminal.

Estos autores establecen que la criminalidad, en cualquier etapa del desarrollo de la vida, se debe a rasgos constantes en el tiempo. A esto se suma el hecho de una trivialidad de estudios de corte longitudinal. Afirman que, a excepción de la edad, ninguna variable puede ofrecer un esclarecimiento de la forma en como la participación delictiva puede ser agravada o puede disminuir. Por consiguiente, Gottfredson y Hirschi se centran en que esta línea del razonamiento, no es válida solo para una minoría de delincuentes adolescentes; sostiene que es aplicable a la población en general.

Teoría dinámica: En relación a los modelos explicativos dinámicos, llamados también teorías del desarrollo a lo largo del ciclo de vida, se destaca el carácter abierto y pendiente de cada persona en relación con su entorno. Thornberry refiere que esta flexibilidad de las conductas está presente a lo largo de toda la vida. Esta teoría recoge del enfoque estático las diferencias individuales y la crianza de inicio temprano a la hora de explicar la conducta criminal, aun cuando su explicación principal de la criminalidad posterior se basa en los cambios que se dan a lo largo de la vida en el ámbito social de la persona. A estas se suman las teorías de las etapas vitales, cuyo juicio nuclear menciona que al igual que los individuos cambian y maduran, también lo hacen los factores que intervienen sobre su conducta. Por ende, en el transcurrir infantil estarían las relaciones familiares, en la adolescencia las interacciones con los amigos y, posteriormente, en la edad adulta las influencias laborales y de pareja.

Otras teorías

La teoría integradora del potencial antisocial cognitivo: Farrington quien desarrollo esta teoría sostiene que es importante no solo examinar lo que sucede durante la adolescencia (como punto de interés de las teorías estáticas), sino también lo que sucede antes y después de la adolescencia. Si bien no desestimaban los postulados estáticos, subrayaba la importancia de que las teorías existentes deberían ser clasificadas por edades.

Para esta teoría no hay tipos o tipologías de trayectorias criminales. El potencial antisocial juega el papel nuclear. Puntualmente, se refiere a la propensión de un individuo a cometer actos antisociales. Así, el enfoque en factores situacionales y motivacionales explica la razón de que algunas personas cometan ciertos delitos en momentos y lugares

específicos. En otro sentido, resalta que serían las diferencias individuales como la impulsividad de un individuo, su contexto, y su proceso de modelado y socialización los que explicarían por qué una persona se convierte en un delincuente. Para esta teoría, la declinación delictiva se asocia con variaciones que se dan en los agentes de socialización, como disminución de la importancia de las amistades, el incremento de la importancia de las parejas y de los hijos; y con hechos vitales como puede ser el contraer matrimonio, tener descendencia, cambiar de domicilio y obtener estabilidad laboral.

Teoría del control social informal: Sampson y Laub desarrollaron esta teoría, para ellos, la pregunta clave es cuáles son los factores que afectan la trayectoria criminal, la conducta criminal se explica por la falta de controles sociales informales, y que estos varían a lo largo de la vida. Las transiciones importantes que se dan a lo largo del curso de la vida producen cambios en el nivel de control informal y pueden actuar como puntos de inflexión para el crimen.

Estos autores, se centran en explicar el proceso que permite a la persona exhibir conductas delictivas o desistir de ellas. Mencionan que algunos de estos puntos son el matrimonio y el apego a un cónyuge, unirse al ejército, ser enviado a la escuela de reforma y el cambio de barrio o residencia. En sentido paralelo, los individuos pueden usar estos puntos de inflexión como oportunidades para un comportamiento antisocial o delictivo, por ejemplo, el matrimonio y la violencia doméstica o el empleo y el robo en el lugar de trabajo.

Teoría de taxonomía dual: Moffitt quien desarrollo esta teoría sugiere que hay dos tipos de delincuentes: aquellos ligados a un comportamiento antisocial persistentes y aquellos simplemente limitados a la adolescencia, Moffitt argumenta que el comportamiento persistente se debe a un daño neuropsicológico temprano seguido por una historia de interacciones sociales fallidas y el desarrollo de conductas antisociales a una edad temprana.

Por otro lado, considera que el comportamiento antisocial limitado a la adolescencia es el resultado de individuos que experimentan la brecha de madurez entre madurez biológica y social. Es decir, son adolescentes que al no obtener legítimamente prerrogativas

adultas, lo hacen delictivamente. Esa brecha entre la madurez biológica y social, estaría ligada al desarrollo de la modernidad.

Teoría del desarrollo de factores ambientales e individuales: Le Blanc propuso una teoría para explicar la delincuencia a lo largo de la vida. La teoría incluye cuatro tipos de control:

- la vinculación
- el autocontrol
- el modelado
- la restricción

La vinculación tiene que ver con la relación afectiva interpersonal en una determinada zona geográfica (apego y compromiso con la familia, la escuela, los compañeros, la religión, el matrimonio y el trabajo). El autocontrol alude al proceso de desarrollo personal con respecto a su localidad (especialmente fuera del egocentrismo).

El modelado representa los factores que influyen en el comportamiento prosocial (actividades y modelos rutinarios). Finalmente, la restricción es la aplicación tradicional de control (por ejemplo, la supervisión de los padres o maestros). Mientras estos factores sean consistentes, el comportamiento prosocial persistirá con el tiempo. (págs. 204-207)

Factores causales predisponentes

(Mebarak R., 2016) hace referencia que al tratar de comprender las conductas criminales y/o delictivas, se han planteado dos perspectivas: la ambiental (el criminal se hace) y la genética (el criminal nace) desde la perspectiva “el criminal nace”, es adecuado hacer revisiones de estudios sobre teorías genéticas y epigenéticas factores hereditarios y muy importante en el campo de la psicología, formación de la personalidad; en cuanto la premisa del “el criminal se hace” es importante revisar su contexto ambiental, sociocultural y familiar en que se desenvuelve la persona, para así poder determinar si hay o no influencia en las conductas delictivas. (pág. 62).

Aunque en apariencia una persona haya realizado la conducta propia de un delito existen algunos casos en los que no se le podrá hacer responsable del mismo, así como otros en los que dicha responsabilidad puede matizarse o intensificarse. Por todo ello es preciso hablar de las circunstancias eximentes, atenuantes y agravantes del delito. (JuicioPenal.com, 2015).

- Las situaciones eximentes establecen en la falta de responsabilidad del sujeto culpable, cuando su conducta no se considera delictiva; como alteraciones psíquicas, estar bajo el efecto de alguna sustancia, alteración de la percepción, en defensa propia y/o algún estado de necesidad que haya llevado al sujeto actuar para proteger a otros.
- Las situaciones atenuantes, se contemplan en el modo de cometer un delito, el responsable se merece una pena leve, bajo ciertas circunstancias como: Estado mental inestable, adicción a las drogas, confesar el delito, lento desarrollo del proceso penal.
- Las situaciones agravantes suponen la responsabilidad grave en las conductas o circunstancias, desde cómo se comete el delito hasta si se utiliza algún instrumento para cometer el delito.

(Vega J., 2018) por su parte propone un modelo de ocho factores asociados con la conducta delictiva (cuatro de riesgo alto y cuatro de riesgo moderado) siendo los siguientes:

Historial de conducta antisocial: Relacionado con el temprano involucramiento en conductas antisociales varias, por lo que contempla ser arrestado a corta edad, la violación a las reglas de libertad condicional y el número de delitos o conductas antisociales. Al respecto, las detenciones policiales previas y las agresiones marcan una diferencia significativa al comparar grupos de adolescentes con problemas con la ley y aquellos sin problemas.

Patrones de personalidad antisocial: Asociado con la impulsividad, la búsqueda constante de emociones y placer, desprecio por los demás y comportamiento agresivo. Los riesgos asociados se deben a un autocontrol débil, mal manejo de la ira y pobres habilidades para la resolución de problemas. Al respecto, investigaciones han demostrado que las personas quienes tienen un bajo autocontrol ante el conflicto (como actitudes agresivas o respuestas impulsivas) presentan un mayor riesgo de reincidencia delictiva.

Pensamiento antisocial: Las actitudes o pensamientos pro-criminales refieren a aquellas actitudes que apoyan la conducta criminal y delictiva, suelen expresarse en tres formas: justificación de la violencia, identificación criminal (como el admirar a criminales) y rechazo de la autoridad. En un estudio realizado en España por Rojas Zerega encontró que las distorsiones cognitivas auto sirvientes se relacionan con la agresión y las conductas delictivas.

Esta autora define dichas distorsiones como aquellos patrones cognitivos sesgados que pueden iniciar, facilitar o perpetuar las tendencias antisociales, en tanto promueven la autojustificación cuando se transgreden normas morales. En general, la evidencia empírica soporta la consistencia entre los pensamientos pro-criminales y la reincidencia elementos que a su vez están interrelacionados con la influencia de los pares antisociales. Lamentablemente la intervención con delincuentes, que busca reducir estas actitudes y pensamientos pro-criminales, no ha demostrado ser tan efectiva como lo son otras formas de intervención.

Asociaciones delictivas o antisociales: Se presentan cuando el sujeto se relaciona con personas cuya conducta es antisocial y, a su vez, se aparta de aquellos quienes tienen conductas prosociales. Esta relación o asociación debe presentarse con personas quienes resultan importantes para el individuo. Estudios muestran que tener un grupo de amigos que lleve a cabo conductas antisociales es un factor de riesgo fundamental para los adolescentes en lo que respecta a cometer actos de este tipo; este factor es el mejor predictor de la reincidencia delictiva.

Situaciones problemáticas en el hogar: Refiere a la baja calidad de las relaciones entre el hijo/hija con sus padres, o entre la pareja (sean estas relaciones matrimoniales o no) y también contempla la promoción de posturas pro-criminales por parte de la familia o pareja, o la permisividad ante conductas antisociales. En el modelo propuesto por Rodríguez, Mirron y Rial, se encontró que la inadecuada supervisión familiar es un factor que aumenta las probabilidades que personas presenten conductas antisociales o criminales, resultados que son consistentes, sobre el control parental y cometer delitos. Otros estudios han revelado una relación entre violencia familiar, problemas físicos y antecedentes penales en la familia. (pág. 68).

Merbarak (2016) en su estudio plantea pautas de crianza que tienen aspectos relevantes en la vida de las personas (Mebarak R., 2016).



Figura 1 Pautas de crianza

Fuente: Aracena (2002, p.44)

Elaborado por: Meberak, Castro, Fantalvo y Quiroz (2015).

Siguiendo con el estudio de (Vega J., 2018) sobre los factores asociados a las conductas criminológicas están los siguientes:

Problemas en la escuela o trabajo: Se relaciona con bajos niveles de desempeño, satisfacción o expectativas relacionadas con la actividad escolar o el trabajo que se lleva a cabo. Algunos estudios revelan que las personas en situaciones

ocupacionales negativas (como no contar con redes de educación formales y/o informales), tener bajo nivel educativo, así como problemas escolares en general) tienen un mayor riesgo de cometer conductas antisociales. Por otro lado, los problemas relacionados con el trabajo (como el pobre desempleo y la falta de redes sociales en este ámbito) también son factores que se han asociado a este tipo de conductas.

Pobre manejo positivo del tiempo libre: Refiere al bajo involucramiento y satisfacción en actividades prosociales. Estudios han encontrado que la búsqueda de diversión relajante constituye una variable que diferencia a las personas infractores de los no infractores, por ejemplo, en un estudio realizado en España se encontró que la práctica de deporte en familia funciona como una variable de prevención de problemas de conducta delictiva en adolescentes.

Abuso de sustancias: Refiere a problemas de abuso de alcohol u otras drogas que provocan dificultades en diferentes ámbitos. En general, estudios muestran que existe una relación significativa entre el consumo de sustancias y la conducta y reincidencia delictivas, y otros sugieren que la asociación de esta variable con la pertenencia a grupos fuera de la norma aumenta las probabilidades de cometer actos violentos.

Otros aspectos relevantes: En relación con estos factores resulta importante considerar el género, ya que existen diferencias significativas en cuanto a los factores de riesgo que presentan hombres y mujeres jóvenes quienes delinquen. Ser hombre constituye como una variable predictora en tanto los hombres presentan mayor riesgo de reincidencia que las mujeres. Al respecto, m estudios han encontraron que, en los hombres, las variables familiares y escolares (en conjunto) guardan una relación significativa con el desarrollo de conductas antisociales.

Específicamente la supervisión paterna parece jugar un papel protector para ellos, mientras que la pertenencia a grupos antisociales, así como el bajo nivel de autocontrol, resultan ser variables asociadas a conductas antisociales. El aprovechamiento académico también es un factor asociado de manera significativa a la delincuencia en hombres. Sin embargo, es preciso aclarar que, a pesar de estas diferencias, en general los factores siguen siendo consistentes en los casos de alto riesgo tanto en hombres como en mujeres. (pág. 69)

(Salvador, 2018), hace referencia a tres factores que interviene de forma difracta en la conducta criminal y/o antisocial en las personas, como:

Factores individuales: Elementos como el temperamento o la personalidad, así como la impulsividad y los problemas de atención o la dificultad para adaptarse a los cambios pueden ser factores de riesgo básicos para el desarrollo de conductas antisociales. Igualmente, la falta de habilidades para resolver problemas, un bajo ajuste escolar o social y una carencia de habilidades sociocognitivas, dificultan que la persona encuentre alternativas eficaces y satisfactorias en la resolución de conflictos más allá de las conductas antisociales.

Factores familiares: El ambiente familiar, así como los estilos de crianza son esenciales a la hora de favorecer la aparición o desarrollo de conductas antisociales. Experiencias como la separación de los padres, los cambios de hogar o vivencias de situaciones más extremas de abuso o violencia doméstica pueden resultar desencadenantes para estas conductas. Además, estilos de crianza inadecuados como los estilos muy permisivos o autoritarios también pueden ejercer un fuerte efecto en ellas.

Factores ambientales: El contexto sociocultural, la influencia de los medios de comunicación, de la escuela, los grupos de iguales o algunas instituciones, agrupaciones o asociaciones también pueden favorecer o alentar las reacciones agresivas, violentas o coléricas de algunas personas. (pág. S.P.)

Conducta Criminológica

Algunos conceptos

La conducta criminal, es todo aquel comportamiento que atenta contra el bien común y la sociedad, destruyendo los valores primordiales que favorecen una armoniosa

convivencia. Dicho de otra manera, son aquellas acciones en donde se hace uso innecesario de la fuerza, ocasionando un daño social, físico y psicológico a otras personas. (Pomahuacre J., 2017).

(Martinez, 2016) hace énfasis a la conducta antisocial o criminal, para referirse a una serie de comportamientos que infringen las normas o leyes establecidos; en el momento actual con una repercusión a nivel individual, clínico, familiar y a nivel social esto nos lleva a tener que poner mucho más empeño en poder poner de manifiesto la necesidad de estudiar aquellos factores de riesgo que está influyendo en dicha conducta.

Por conducta antisocial, se puede entender un constructo teórico complejo con múltiples manifestaciones. Su uso es ambiguo dado que, en no pocas ocasiones, se emplea bien, incluso haciendo alusión a diferentes conductas claramente sin delimitar. Si bien, la conducta criminal hace referencia a una diversidad de actos que violan las normas sociales y los derechos de los demás. Esta se define como cualquier conducta que refleje infringir reglas sociales y/o sea una acción contra los demás. Se exploran conductas antisociales asociadas a rotura de mobiliario urbano, conductas de trasgresión de normas sociales, falsificar notas, pequeños hurtos, absentismo escolar, consumo de sustancias tóxicas, entre otros. (pág. 21)

(García, 2015) define que el campo de la criminología, no siempre resulta sencillo, es común que el foco esté puesto en el comportamiento infractor a la ley y no necesariamente en la conducta criminal en cuanto tal. Las discordancias también surgen cuando se utiliza un criterio histórico. Si conceptualizamos a la criminología como la ciencia que persigue el estudio científico del crimen y los criminales, la discusión se vuelve compleja por la abundancia de tradiciones teóricas divergentes. (pág. 31)

(Nicolas, 2016) define a la psicología criminal como una rama aplicada de la psicología que pone en relación variables psicológicas en el criterio práctico del atentado contra la norma jurídica; esta se ocupa de estudiar el delincuente, motivaciones a determinar el delito y las causas a la tendencia criminal, es decir factores endógenos (herencia) y

exógenos (ambientales). Para Blackburn la Psicología criminal es una ciencia que se ocupa de “explicar el delito y aportar medidas para su control”. Ya que:

- Atiende al delincuente.
- Estudia el hecho criminal.
- Previene del delito con programas de tratamiento a delincuentes o medidas, para hacer menos vulnerables a las víctimas. Por tanto, la Psicología criminal es, según su raíz léxica, el estudio del alma del sujeto criminal. Aunque aquí, el étimo psique se usa en sentido científico, es decir aquellos rasgos de la personalidad total del delincuente y no su alma en sentido metafísico. (págs. 10-11)

Características de las conductas criminal

La conducta antisocial no tiene su origen en una causa o factor influyente en específico, mas bien cada factor puede actuar como desencadenante con la ayuda de otros factores, se trata de la interrelación de todos, es decir que como factor debe de entenderse todo aquello que concurre para estimular o impulsar al criminal a cometer su conducta delictiva. Algunos factores pueden asociarse mas estrechamente con la edad de ataque (temprano contra el ataque tarde), considerando que otros pueden explicar la variación en la persistencia.

La carencia de capacidad de planear el futuro, pueden verse desprovistos de medios socialmente adaptables o deseables; la persona muy impulsiva puede llegar a improvisar sus medios, a fin de alcanzar metas deseables como el dinero, el prestigio y el poder, las causas pueden estar desviadas siendo criminales. El autocontrol invade todos los aspectos de la vida, consecuentemente los individuos que cometen delitos probablemente llevan a cabo otras conductas que reflejan su carencia de control. Las conductas delictivas se manifiestan en todos los contextos, como las relaciones sociales, familiares, sexuales entre otro, cuando son menos satisfactorias, muestran conflictos que expresan a menudo acciones (peles, violencia, agresividad.), en ves de buscar soluciones adecuadas, el individuo transgresor aprende a manipular o a ejercer coerción sobre otros; una característica fundamental de este tipo de personas es el déficit a nivel cognitivo y afectivo. (GIL, 2014)

(Fuente, 2017) hace referencia a conceptos que se utilizan dentro de la psicología criminal y la tipología de delincuentes que existen dentro de la sociedad, como:

Delito: El delito es un fenómeno social, ya que es la propia sociedad la que determina que conductas son lícitas y cuáles no y para que exista es necesario que la acción u omisión llevada a cabo, esté recogida como punible en el Código Penal. Estamos ante una conducta típica, antijurídica y culpable que tiene una sanción penal, en el ordenamiento jurídico del país donde se produce, ya que una conducta puede ser delictiva en un lugar y en otro no.

Crimen: Desde el punto de vista jurídico crimen y delito son conceptos equivalentes, ya que ambas conductas son indignas. Pero delito es un comportamiento más genérico, abarca muchas conductas y muchos bienes jurídicos a proteger: vida, patrimonio, salud, integridad personal, intimidad, libertad, honor, etc.

El crimen es un concepto para referirse a un delito de extrema gravedad, a un delito ofensivo contra las personas, como el asesinato o la tortura. Un crimen implica una voluntad consciente de matar o de herir gravemente a otra persona. Algunos son tan graves, que son considerados por la comunidad internacional como crímenes internacionales.

Delincuente: Se parte de la idea de que los delincuentes no existirían, si no se estableciera que una determinada conducta es delictiva. El delincuente es el sujeto activo del ilícito penal, es quién comete el delito o crimen en un momento y en un lugar determinado. El concepto de delincuente ha ido cambiando según variaba el concepto de delito y la ley penal estando ambas directamente relacionadas con las estructuras sociales y la política criminal de cada momento.

Estudios determinan que se debe de tener en cuenta dos criterios objetivos: a) Que motivaciones son las que llevan a un sujeto a cometer un delito b) el impacto que esas conductas tienen en nuestra sociedad teniendo en cuenta la gravedad del delito o del hecho criminal, la frecuencia con la que se cometen esos delitos, el nivel de especialización y organización del delincuente y de sus características personales e individuales.

Tipos de delincuentes

Delincuente ocasional: sujeto que comete un delito actuando ante estímulos externos, provocaciones ocasionales del medio o por oportunidad para la apropiación de bienes ajenos. Concurren una serie de variables ambientales y personales que provocan una conducta delictiva, pero sin planificación, ni premeditación.

Delincuente habitual: aquella persona que hace del delito su modus vivendi. La conducta delictiva que lleva a cabo es el medio para lograr dinero y bienes materiales, tratándose de una delincuencia instrumental.

Delincuente habitual profesional: Llevan una vida aparentemente normal y consideran las actividades delictivas como su profesión, su trabajo. Implica una carrera delictiva que necesita aprendizaje, especialización y profesionalidad, actuando con una cuidadosa planificación. En estos casos existe una organización jerárquica que juega un papel determinante en las tareas criminales que se han de llevar a cabo. La actividad delictiva o criminal que llevan a cabo tiene gran impacto social: Trata de personas, narcotráfico, corrupción, tráfico de armas, delincuencia financiera, crimen organizado, entre otros.

Delincuente habitual asocial: carecen de cultura, de conocimientos avanzados y llevan a cabo planes muy básicos. Suelen actuar solos o en pequeños grupos. Tienen problemas para integrarse en la sociedad y el origen de su conducta delictiva viene determinada por factores sociales vinculados a grupos humanos proclives a la delincuencia mostrando cierta hostilidad hacia el orden establecido. Cometan delitos menos graves, pero muy numerosos.

Delincuente habitual reincidente: Aquellos detenidos y condenados por delitos anteriores.

Delincuente por convicción: Es la “delincuencia cometida con base en un imperativo moral del autor”. Son aquellas personas que cometen un delito en base a su ideología o a sus creencias. Consideran que su misión en el mundo está por encima de cualquier norma moral o legal sintiéndose legitimado para llevarla a cabo. Estaríamos ante delitos como el terrorismo, delitos de odio y la delincuencia expresiva que trata de llamar la atención sobre la identidad de personas o grupos a través de las conductas delictivas.

Delincuente juvenil: Conducta delictiva determinada por la edad de los sujetos activos. La responsabilidad penal del menor comienza a los 14 años y termina a los 18. Por debajo de esta edad los jóvenes son inimputables.

Delincuentes violentos sujetos o patológicos: (como los trastornos de la personalidad o enfermedades mentales) que pueden asesinar a una o a varias víctimas: sociópatas, psicópatas y psicóticos. Sus crímenes reflejan rabia, ira o frustración siendo desproporcionado el crimen cometido, ya que si el fin es matar a una persona no es necesaria apuñalarla 32 veces, torturarla durante horas, o mutilarla. En este caso estaríamos ante homicidas expresivos.

Ciberdelincuentes: Sujetos pertenecientes a un colectivo muy específico, con conocimientos informáticos que llevan a cabo conductas delictivas en internet: a) Ataques a sistemas informáticos y piratería; b) Fraudes y falsificaciones; c) Publicación de contenidos ilegales y d) Ataques a la intimidad, al honor y a la propia imagen.

Delincuentes de cuello blanco: Aquellos sujetos que cumplen dos condiciones: a) Sujeto respetable que disfruta de posición de dominio social y que genera un importante perjuicio económico y b) Desempeña las actividades delictivas en su ámbito profesional (pág. S.P)

(Abogados penalistas , 2015) hacen referencia a que el delincuente, puede situarse en diversas conductas. cada familia de delitos está emparentada a un tipo de conducta.

Conducta social: Aparentemente, el individuo adopta la totalidad de las normas de convivencia, su comportamiento es totalmente normal, no va agrediendo de forma alguna a la colectividad, cumple con el bien común, se relaciona normalmente con sus semejantes, desarrolla la amistad, suele trabajar.

Conducta asocial: La desarrolla el individuo que carece de contenido social. El ambiente del que se rodea está basado en la soledad o en el aislamiento. Es el tipo que si bien no combate las normas sociales, si pasa de ellas. No tiene relación con las normas de convivencia, ni con el bien común.

Conducta parasocial: Es el individuo que es captado por la mayoría social como un tipo extravagantes o desviado. No acepta los valores adoptados por la colectividad, pero tampoco los destruye. No realiza el bien común, pero no lo agrede. A diferencia del asocial, rehúye la soledad, no puede vivir aislado, necesita de los demás para poder desarrollar su personalidad.

Conducta antisocial: Este individuo es el más conflictivo, va en contra de todo, atenta contra todo aquello que representa a la estructura básica de la sociedad, no acepta, combate y destruye sus valores fundamentales y lesiona las normas elementales de convivencia social. (pág. S.P.).

Evolución de las conductas criminológicas

El desarrollo de las conductas criminológicas, desde la niñez, adolescencia y posiblemente la adultez, es un punto de partida en la mirada de una evolución progresiva, es decir que poco a poco va ganando fuerza en el comportamiento del individuo; (Vasques, 2014), hace mención a un posible ascenso en la adquisición de actitudes antisociales; manifestando:

El avance y el progreso de las conductas delictivas, desde la infancia a la adolescencia es una de las variables que se debe tomar en consideración a la hora de

evaluar la carrera delictiva del menor y poder hacer un pronóstico de cara a la prevención, por ser éstas posibles predictores de futuras conductas delictivas. En este sentido, la literatura recoge diversos modelos evolutivos que describen la progresión de distintos patrones de conductas en etapas. Todo indica que el desarrollo de las conductas antisociales se produce de forma ordenada; de facto, las conductas delictivas forman parte de un patrón más amplio de desarrollo desviado que se inicia con conductas predelictivas de tipo disruptivo. Por consiguiente, la conducta delictiva sigue un proceso de evolución lineal, en el que confluyen diversos factores de riesgo a nivel biológico, psicológico-individual y socio comunitario, que se van perpetuando y agravando con el tiempo. (pág. S.P).

Comportamiento antisocial en niños

Los comportamientos infantiles son variados y se manifiestan en diferentes circunstancias, es usual escuchar a padre pidiendo auxilio ante el comportar de sus hijos, sin pensar que esto puede acarrear causas y consecuencias mayores a conductas delictivas a temprana edad (Trinidad, 2015), manifiesta, como se desarrollan estos comportamientos, sus causas y consecuencias.

Las conductas antisociales son muy amplias y varían de unos niños a otros, aunque tienen en común conductas violentas y opositoras. Desde niños, infringen reglas sociales, suelen presentar comportamientos agresivos, manifestaciones de ira y rabia continuadas, no aceptan someterse a las normas, la mayoría tiene problemas escolares tanto con respecto a la conducta como en lo que se refiere al rendimiento, absentismo escolar, tienen escasas habilidades sociales, dificultades a la hora de resolver problemas, etc. Es muy probable que se comporten de manera ofensiva, mientan, roben, se peleen, cometan agresiones sexuales, no muestren consideración hacia los demás y tengan actitudes resentidas. Esto los suele llevar a ser vengativos y a involucrarse en peleas y enfrentamientos que pueden llegar a ser muy peligrosos.

Causas de la conducta antisocial: no se debe hablar de causas sino de factores de riesgo. En lugar de afirmar que este tipo de conductas están producidas por unas causas concretas, habría que decir que hay una serie de factores que pueden favorecer o precipitar su aparición. Veamos algunos de ellos:

- En la mayoría de los casos se trata de niños que no han tenido apoyo emocional por parte de los padres. Suelen pertenecer a familias marginales donde predomina la inestabilidad y la falta de afecto.
- Niños que han crecido con unos padres o cuidadores alcohólicos o con enfermedades mentales graves. Es frecuente, sobre todo en aquellos niños que han convivido en un ambiente en el que uno de los padres presentaba conducta antisocial, padres que han sido arrestados, delincuentes, etc.

- Suelen ser personas que han sido objeto de abuso y maltrato por parte de sus padres y educadores, niños que se han educado en un ambiente caracterizado por el odio, la ira, la agresión.
- A veces crecen en un ambiente en el que los vínculos con los demás se establecen a través de la agresividad. Padres con escasas habilidades paternas, donde el estilo educativo es demasiado restrictivo, con prácticas disciplinarias excesivamente duras, sin coherencia, donde no existe comunicación y sí mucha imposición.
- Condiciones ambientales muy pobres, familias muy numerosas y hacinadas, viviendas muy pobres e inadecuadas, etc.
- Algunas características de personalidad correlacionan con este tipo de conductas. Por ejemplo, las personalidades que necesitan buscar sensaciones fuertes.

Consecuencias que experimentan los niños con conducta antisocial: este tipo de conductas no suelen tener muy buen pronóstico, ya que estos problemas tienden a agravarse al llegar a la edad adulta. Es probable que acaben teniendo problemas con la justicia, que cometan delitos graves, entren en contacto con los servicios de salud mental, etc. Muchos de estos niños viven en continua situación de riesgo y es muy probable que algunos mueran antes de llegar a la edad adulta. Las conductas antisociales como pegar, mentir, pelearse, etc., son frecuentes en los niños, pero conviene aclarar que este tipo de conductas en los niños normales tiende a desaparecer cuando llegan a la edad adulta, sobre todo si han recibido el apoyo y ayuda de padres y educadores.

No todos los niños llegan a los extremos de asesinar, agredir sexualmente o torturar. En esto está la diferencia cuando llegan a la edad adulta. En la mayoría se trata de problemas de conducta que desaparecen con la edad. (pág. S.P).

Comportamiento antisocial en adolescentes

La adolescencia implica cambios, y adaptaciones que, en circunstancias mal llevadas, no suelen darse de la mejor manera, (Sanchez, 2018) hace mención a situaciones en donde se provocan y desarrollan conductas de tipo delictiva en adolescentes:

La conducta antisocial hace referencia a actos que se dirigen contra los demás de manera agresiva y/o violenta e infringen las reglas sociales. Es categorizada como antisocial en función del juicio o valoración social acerca de la gravedad y del alejamiento de las pautas normativas que establece una sociedad en concreto. Algunos ejemplos de estas conductas pueden ser el romper objetos de otras personas, golpear a otros, no asistir a la escuela, tirar piedras a la gente o las casas, etc. Las edades entre los 11 a los 17 años, son más comunes al momento de infringir la ley. Actualmente, más adolescentes en edades tempranas se encuentran a disposición ante

la ley para un proceso judicial. Las infracciones más comunes son los robos, participación en riñas, daños a objetos o propiedad ajena. Infracciones como el homicidio, la portación de armas prohibidas y el abuso sexual se presentan en menor índice; sin embargo, su tendencia de aparición ha aumentado en los últimos años, principalmente en las mujeres.

El género y la edad no son los únicos factores que influyen en las conductas antisociales y delictivas, pues también interviene la dinámica familiar, la violencia familiar produce en los adolescentes problemas de ajuste conductual, social y emocional que conllevan a la conducta antisocial, depresión, ansiedad y problemas en la escuela. El maltrato durante la infancia posibilita que durante la adolescencia en el ámbito escolar exista poco autocontrol, conductas inapropiadas, mayor probabilidad de repetir grados escolares, expulsiones y suspensiones, así como una menor probabilidad de terminar los estudios. También se ha relacionado con la portación de armas, delitos violentos y contra la propiedad ajena.

En lo que se refiere a la situación escolar, es deseable analizar los factores que pudieran incidir en la presencia de conductas antisociales y/o delictivas. Entre ellos es factible mencionar la falta de continuidad en los estudios o la repetición de algún grado escolar, el nivel de eficiencia en la adquisición y desarrollo de las competencias escolares que reflejan el fracaso o éxito escolar, la integración al ámbito escolar y los actos relacionados con la indisciplina. Con respecto a la repetición de un grado escolar, está asociada con un mayor número de conductas antisociales y de manera significativa con la presencia de conductas delictivas, los adolescentes que tienen un bajo desempeño escolar presentaron de manera significativa más conductas de riesgo hacia la conducta antisocial y consumo de sustancias adictivas. De ahí que se afirme que el poco apego a la escuela y el fracaso escolar estén vinculados con la conducta antisocial, predominantemente en varones. (págs. 12, 14).

Consecuencias de las conductas criminales

En su mayoría a diario se lidia con problemas como peleas, mentiras, destrucción de propiedades, fracaso en cumplir órdenes entre otros, conductas agresivas así como las antisociales, negativistas o similares, son de desarrollo evolutivo desde la niñez hasta la adultez; por lo tanto esta conducta está relacionada con conflictos interpersonales que se reflejan en todos los contextos, en dichos contextos intervienen las leyes penales, en el sentido de que existen reglas que tienen que ser cumplidas en su totalidad; las consecuencias que acarean la existencia de conductas delictivas se mide desde un enfoque social, familiar e individual.

Desde el enfoque social esta conducta atraer un desequilibrio económico, afectando la estabilidad de un estado; desde el enfoque familiar, crea desintegración, debido a que este tipo de comportamiento atrae perturbaciones familiares, conflictos que pueden terminar en hogares disfuncionales, creando un círculo de devolución entre los integrantes al repetirse un patrón de conducta; en las consecuencias individuales causa un desajuste mental en el individuo, en donde la adopción de actuaciones similares es recurrente, como consumo de drogas, pérdida total de valores o conciencia. (Contreras, 2015).

2.1.2 Marco referencial sobre la problemática de investigación

2.1.2.1 Antecedentes investigativos

(López, 2016) en sus tesis, denominada “Efectividad de la terapia filial para cambios conductuales y apoyo emocional de jóvenes delincuentes entre 12 a 17 años en centros de adolescentes infractores de Quito”, en la Universidad San Francisco de Quito, estudio los cambios conductuales y apoyo emocional en jóvenes delincuentes. El propósito de su trabajo investigativo se centra en la relación entre la formación en terapia filial en padres con hijos de entre 12 a 17 años de edad residentes en Centros Adolescentes Infractores y el mejoramiento conductual y el estado emocional del adolescente.

En su trabajo concluye en que la adolescencia, es una etapa de desarrollo, donde ocurre varios cambios en todo aspecto, por lo tanto: la impulsividad, egocentrismo, búsqueda de independencia y consolidación de la identidad, pueden ser un problema en la terapia. Al promover la participación de los padres en terapia ayudará en: el soporte emocional y desarrollo cognitivo, social y en la búsqueda de identidad. El respaldo del hogar positivo interviene en la selección de relaciones positivas y la adaptación a los distintos ambientes y grupos sociales.

El ambiente familiar, los problemas internos como: la negligencia, violencia y la comunicación negativa, intervienen en los problemas de conducta efectivos de sus hijos. Comprendiendo que la familia es un vínculo importante será quién apoye en evitar la reincidencia de problemas antisociales en los jóvenes. Los conflictos internos o los

problemas psicológicos tanto de los jóvenes infractores como de sus padres pueden causar problemas en la terapia. Se presume que muchos de los adolescentes con conducta delictiva no han sido atendidos o tratados anteriormente por el psicólogo. (pág. 19)

(Araujo, 2016) en su tesis, estudia “vínculos familiares y el plan de vida de las personas privadas de la libertad hombres de mediana seguridad del pabellón b2a del centro de rehabilitación social regional sierra centro norte de Latacunga”, en relación a la existencia de la delincuencia. Manifiesta que las personas privadas de libertad han sido etiquetadas por la sociedad únicamente como delincuentes y como personas que han infringido la ley, implicando siempre un estigma que recae sobre la persona privada de libertad y la familia, tanto durante como después del proceso de encarcelamiento, ante la situación planteada lo que se pretende es transformar las perspectivas de vida de las personas privadas de libertad y de la sociedad, basada en el fortalecimiento de los vínculos familiares, considerando que es el principal medio social de los seres humanos y de no fortalecer, se espera la reincidencia y el aumento de la población carcelaria.

En su trabajo investigativo presenta a la familia como el primer contexto social al que pertenecen los seres humanos, es un sistema integral constituido por cada uno de sus miembros, que si un individuo o subsistema familiar flaquea en su funcionamiento la totalidad del sistema familiar se ve afectada y al mismo tiempo sus vínculos familiares, considerado esto como la estructura básica del funcionamiento en que los miembros guardan entre sí una relación.

Concluyendo con lo investigado, que las personas privadas de libertad consideran a su familia como lo más importante de su vida, ya que durante y después del proceso de rehabilitación requieren de su apoyo incondicional, además las visitas por parte de sus familiares les permite fortalecer sus lazos afectivos y mantener relaciones satisfactorias, considerando que cuando los seres humanos interactúan en un sistema, a menudo se estimulan entre sí en el sentido de mantener o fortalecer sus relaciones, lo que da lugar a que se creen lazos dentro del sistema, es por ello que no hay que dejar de lado el significativo trabajo e intervención que las familias y los privados de libertad requieren, ya que el simple

hecho de que un miembro de un sistema este aislado, provoca debilitamiento en el sistema, tomando en cuenta que para llevar una vida satisfactoria, la gente depende de los sistemas de su entorno social inmediato. (págs. 1- 2).

(Navarro J., 2017) , en el departamento de Trabajo Social y Servicios Sociales, Universidad de Valencia, España y el departamento de Sociología y Trabajo Social, Universidad de Murcia, España, publicaron un artículo, denominado “Factores dinámicos en el comportamiento de delincuentes juveniles con perfil de ajuste social. un estudio de reincidencia”. Este estudio tiene por objeto evaluar el riesgo de reincidencia, analizando el impacto de los factores dinámicos en adolescentes en conflicto con la ley (ACL). Por un lado, destacan que la amplia estructura relacional y la vinculación intermitente con redes formales e informales de aprendizaje y empleo de que disponen los ACL con perfil de ajuste estiman un buen nivel de ajuste futuro y una baja reincidencia delictiva. Por otro lado, la escasa autonomía para resolver problemas y la impulsividad en la gestión de dificultades amplían el riesgo de reincidencia delictiva. Un foco de interés reside en las relaciones e influencias que el ACL establece con su entorno, para evitar prácticas de riesgo o someterse a ellas. Se incide en las actividades cotidianas del ACL, pudiendo estas condicionar su ajuste social.

Concluye que la delincuencia juvenil constituye actualmente un fenómeno de naturaleza global, que excede los marcos físico-territoriales del problema. Hasta hace solo una década eran casos puntuales los adolescentes con perfil de ajuste social que llegaban a los juzgados de menores; sin embargo, en la actualidad se ha convertido en una constante. Las relaciones tóxicas con iguales o un negativo manejo en la resolución de conflictos inciden en el mantenimiento de factores de riesgo. Estos factores dinámicos logran equilibrarse a partir de experiencias que favorecen la relación con ambientes consistentes y estructuras de apoyo estable que incrementan las posibilidades de promoción; la inserción laboral y otros planteamientos de corte inclusivo colaboran en la desafección del delito. (pág. S.P).

(Saenz, 2018) en su estudio sobre las conductas delictivas hace una relación entre estas conductas y el núcleo familiar que se desarrolla en el transcurso de sus vidas. Menciona que la familia es uno de los pilares básicos en el desarrollo y crecimiento en una persona, constituye una parte importantísima en el ambiente psicológico del individuo, por ello no podemos dejar de obviarla al hablar de conducta delictiva, pues es, cómo ya, apuntábamos anteriormente, no sólo un foco de aprendizaje de normas y maneras de comportarse, sino que a su vez puede transmitir desestructuración y problemas que quedarán reflejados en quienes viven en ese ambiente.

Del mismo modo que el contexto social en el que se mueve el sujeto (costumbres, tradiciones, actitudes encontradas) influye en su conducta, el ambiente en el hogar (cercanía a los padres, situación económica, situación afectiva...) debe de ser considerada para comprender la conducta delictiva del sujeto. Así, esta autora realiza una clasificación más allá de la sencilla y clásica división de familias estructuradas y desestructuradas, sino que además clasifica las conexiones existentes entre el tipo de familia y el tipo de delincuente, señalando principalmente seis grupos principales.

El delincuente ladrón, suele responder al perfil de un sujeto cuyo ambiente familiar está marcado por castigos, situaciones traumáticas y ambiente familiar inestable. Puede existir una falta de cuidados por parte de la familia hacia el menor, algo que hace que el sujeto no sienta seguridad ni estabilidad. Estos sujetos comienzan a mostrar conductas antisociales (así como agresiones continuas y problemas escolares) desde una edad temprana. Debido a la falta de correctos valores, estos sujetos inician su carrera delictiva y abandonan el hogar y generalmente los vínculos con la familia. Cuando estos sujetos son arrestados por sus robos, la familia no suele ayudar al interno ni colaborar en el tratamiento penitenciario.

En cuanto al delincuente sexual, su perfil también puede presentar un contexto familiar desestructurado en donde la falta de supervisión y de afecto están presentes. Tiende a pertenecer a un hogar desintegrado, con una marcada carencia de afecto, de supervisión y cuidados, con unas condiciones en el entorno familiar poco favorables. Son supuestamente

estas condiciones soportadas durante la infancia las que harán sentir al individuo confundido en el área sexual. El delincuente sexual muestra dos necesidades fundamentales como son la seguridad y el afecto, y exterioriza hostilidad y resentimiento hacia la autoridad debido a las carencias emocionales de las que ha sido víctima. Ante el delito sexual la familia muestra rechazo y distanciamiento, lo que provoca normalmente que, tras la institucionalización, el delincuente vuelva a delinquir, pues carece del apoyo de un núcleo familiar idóneo que le ayude tanto en su tratamiento como en su recuperación y, posteriormente, le muestre apoyo en su nueva salida.

El tipo de familia que suele rodear al delincuente homicida sin embargo es una familia integrada, que, siendo consciente de la desorganización psicológica del sujeto, permanece pasiva. Sin llegar a participar de una forma activa en frenar esa conducta, si muestran apoyo y ayuda al sujeto durante el encarcelamiento, y durante la reintegración social tras ser encarcelado. En el caso del estafador, encontramos un contexto familiar en el que el sujeto ha sido víctima de una infancia dura o sobreprotegida con una educación estricta y con continuas frustraciones y prohibiciones que condicionan su comportamiento delictivo posterior.

Los delincuentes drogadictos provienen de contextos inestables tanto a nivel familiar, como a nivel laboral y educacional. Existen vínculos enfrentados hacia los miembros de la familia, con la figura de un padre rígido y autoritario y la figura de una madre insegura e inestable. Son las tensiones producidas en el seno de la familia las que son cargadas al sujeto, el cual se refugia en un “nuevo mundo” a través de las drogas como comportamiento destructivo para afrontar la situación familiar. Existen otros muchos contextos que deben de tenerse en cuenta, no solo el familiar; sin embargo, es importante tener en cuenta la influencia de la familia en el comportamiento delictivo o desviado como uno de los primeros factores posibles que puedan explicar determinadas conductas en los individuos. (pág. S.P.).

2.1.2.2. Categorías de análisis



Figura 2 Variables

Fuente: Proyecto de investigación

Elaborado por: Nathaly Chavez Rodríguez

2.1.3. postura teórica

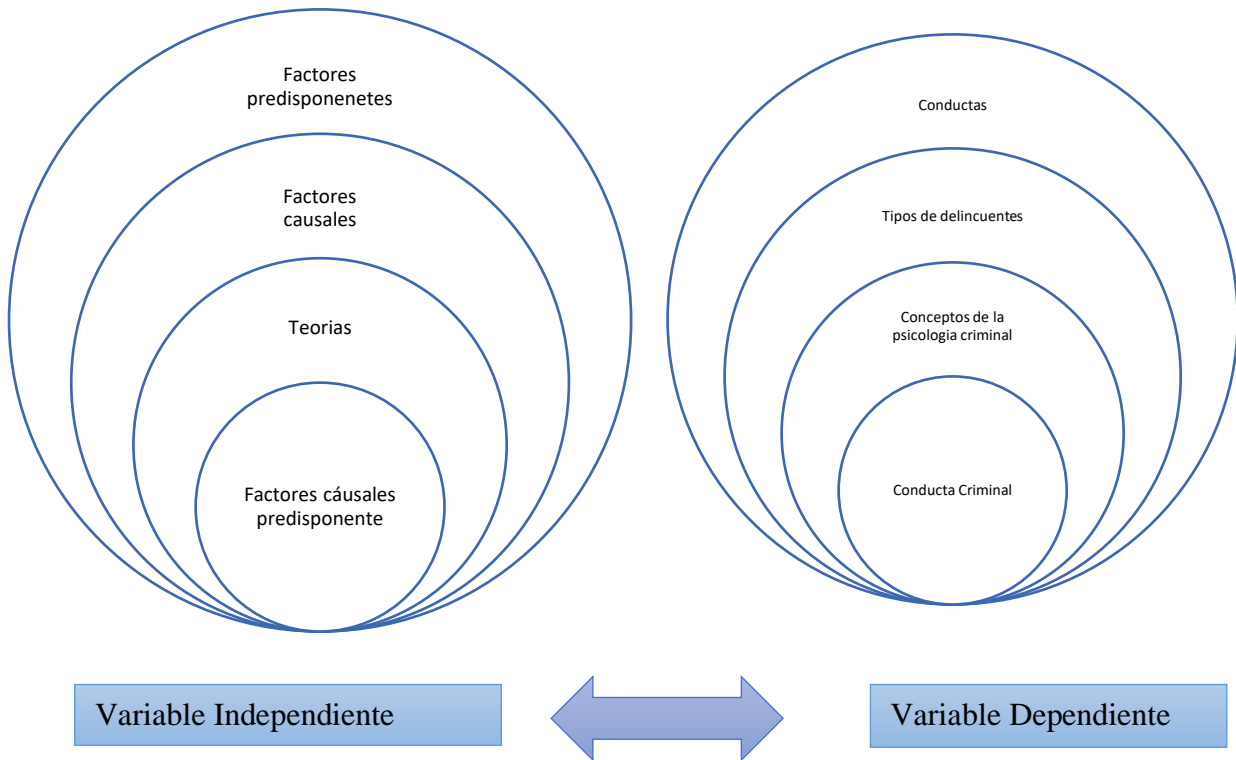
El presente trabajo de investigación toma como base teórica un estudio realizado por (Pueyo, 2015), quien manifiesta que los delitos son acciones muy heterogéneas y variadas que las leyes, formuladas en cada realidad social, definen como tales. Cambian más o menos con los cambios sociales, históricos y coyunturales, pero siguen presentes en todas las etapas de la historia y la sociedad. Los delincuentes son hombres y mujeres, ricos y pobres, jóvenes, adultos o viejos, negros y blancos, budistas o presbiterianos, entre otros, lo hacen en las más variadas situaciones, oportunidades, momentos y circunstancias y por motivos que no les andan detrás en cuanto a la variación (ambición, venganza, ocasión, despecho, inconsciencia, desconocimiento, etc..).

“... La conducta antisocial y delictiva podría ser considerada, en origen, un

caso particular del comportamiento utilitario y adaptativo para el individuo (a pesar de que no pueda serlo tanto para sus víctimas y el entorno social en su conjunto), atendidas sus propias características individuales, influencias recibidas y oportunidades ambientales existentes.”

El juego de intercambio entre el delito y el delincuente no deja satisfecho a muchos. Es algo así como decir que, si alguien comete un acto delictivo porque decide hacerlo, asimismo se convierte en delincuente porque decide hacerlo. Es un tema para el debate, no para cerrarlo aquí pero sí mencionarlo porque emerge a lo largo de los estudios. Entre el “hecho delictivo” la acción concreta, determinada por las circunstancias y el actor hay un salto cualitativo.

El actor es un individuo con una historia, unas necesidades y unos deseos más o menos estables o cambiantes, mientras que el acto es un suceso transitorio más o menos programado o espontáneo consecuencia de un/unos estímulos que desencadena/n esa acción. Detrás (antes) de esa acción está la decisión de actuar y aquí radica el núcleo complejo de la causalidad (origen) del delito.

Los elementos fundamentales de la delincuencia son tres:

- a) El Riesgo Personal sustentado en los rasgos, disposiciones y actitudes de los individuos, atendiendo a de su momento evolutivo.
- b) La Carencia de Apoyo Social, dimensión resultante de los vínculos establecidos con el resto de individuos del entorno socio-familiar.
- c) Las oportunidades Delictivas, una combinación de contingencias situacionales y factores de motivación del sujeto.

Entre los tres se crean tensiones derivadas de los requerimientos personales o sociales que desembocan en acciones más o menos probables según las decisiones individuales de actuar. (págs. 3,4).

La postura teórica adoptada es, en relación a la teoría dinámica y de aprendizaje, conducida por algunas aportaciones citadas en el texto, y antecedentes de entrevistas previas con personas privadas de libertad del Centro de Rehabilitación Social Babahoyo; en donde la evidente adopción de una conducta criminal o delictiva se da bajo la influencia de ciertos factores que no se desarrollan de manera individualizada, más bien se interconectan en una sola función de evolución del comportamiento. La teoría dinámica nos habla de la adquisición de la conducta criminal lo largo del ciclo de vida, acompañado por lo aprendido en el transcurso de lo vivido por el individuo, es decir patrones de imitación que pudo acoger en edades tempranas; que si bien unos conllevan una situación atenuante; en su mayoría son hechos de predisposición en la vida del sujeto, es decir que el dominio del medio ambiente, cumple un rol importantísimo en el sujeto que absorbe todo alrededor de su entorno y en especial escenarios negativos; a infancia, adolescencia, interacciones, influencias laborales y de pareja en la vida adulta son aspectos presentes, que al no tener un buen desarrollo incurrirán no obligatoriamente, pero sí con mayor probabilidad en una conducta anormal, y más aún en una criminal.

2.2. HIPÓTESIS

2.2.1. Hipótesis general

Los factores causales predisponentes podrían incidir directamente, en la existencia de conductas criminológicas de las personas privadas de libertad en el Centro de Rehabilitación Social Babahoyo.

2.2.2. Subhipótesis o derivadas

La estructura socio-familiar podría estar desarrollando conductas criminológicas en las personas privadas de libertad en el Centro de Rehabilitación Social Babahoyo.

El análisis del desarrollo de las conductas criminológicas podría evidenciar su evolución, en las personas privadas de libertad del Centro de Rehabilitación Social Babahoyo.

El entrenamiento en habilidades sociales, con reforzamiento familiar, podría reducir las conductas criminológicas en las personas privadas de libertad del Centro de Rehabilitación Social Babahoyo.

2.2.3. Variables

Tabla 1 Variables

Variable Independiente	Variable Dependiente
Factores causales predisponentes	Conducta criminológica

Fuente: Proyecto de investigación

Elaborado por: Nathaly Chavez Rodríguez

CAPITULO III.- RESULTADOS DE LA INVESTIGACIÓN

3.1. RESULTADOS DE LA INVESTIGACIÓN

El presente trabajo, se efectúa, tras la aplicación de una metodología, técnicas e instrumentos amplios en los aspectos a estudiar, en proporción con la documentación bibliográfica, de campo, descriptivo y explicativo, observación, entrevistas, encuestas entre otros... con la finalidad de obtener información precisa que aporte de manera sustancial al proyecto de investigación.

En un margen de tiempo previsto a realizarse en 5 meses, se ajusta a los lineamientos previstos por la universidad, facultad y por supuesto carrera. Con los permisos y autorizaciones correspondientes del Centro de Habilitación Social Babahoyo.

La modalidad de investigación es de tipo cuali-cuantitativa; porque permite, explicar la relación entre las variables planteadas (factores causales predisponentes y conducta criminal), a través de entrevistas clínicas, observación, aplicación de reactivos psicológicos y aplicación de encuesta, permitiendo tener una medición de los datos obtenidos bajo herramientas estadísticas, perspectivas más amplias, profundas, datos variados, indagaciones más dinámicas, mayor solides, rigor y una mejor exploración y explotación de los datos obtenidos.

La metodología utilizada es variada en cuanto el cumplimiento de los objetivos planteados, mostrado en la siguiente representación de qué manera se utilizó.

Tabla 2 Metodología Utilizada

Tipo de investigación	Métodos	Técnicas	Instrumentos
Documental bibliográfico	Método de análisis síntesis	Análisis documental	Revisión Bibliográfica
De campo	Método hipotético deductivo	Observaciones Clínicas	Ficha de observación
Descriptiva	Método inductivo	Entrevista	Historia Clínica
Explicativa	Método científico	Encuestas	Cuestionario de preguntas
		Genograma familiar	Genopro

Fuente: Proyecto de investigación

Elaborado por: Nathaly Chavez Rodríguez

3.1.1. Pruebas estadísticas aplicadas

Para la obtención de información, se trabajó con una población finita de tipo limitada, 50 personas privadas de libertad, que han sido entrevistas, haciendo la aplicación de la formula del tamaño de la muestra obteniendo como muestra de trabajo a 44 internos del CRS Babahoyo.

Formula Tamaño de la muestra

N = Población o número de elementos

P/Q = Probabilidad de ocurrencia y no ocurrencia (50 / 50%)

Z = Nivel de confianza (95%) Equivale a 1.96.

E = Margen de error permitido (5%).

N: 50

Z: 95%= 1.96

E: 5% = 0.05

P: 0.5%

Q: 0.5%

$$\frac{(N)(Z)^2(P)(Q)}{(N - 1)(E)^2 + (Z)^2(P)(Q)}$$

$$\frac{(50)(1.96)^2(0.5)(0.5)}{(50 - 1)(0.05)^2 + (1.96)^2(0.5)(0.5)}$$

$$\frac{(50)(3.84)(0.25)}{(49)(0.0025) + (3.84)(0.25)}$$

$$\frac{48.02}{1.08}$$

Equivalente a una muestra de 44 personas privadas de libertad, el tipo de muestra a utilizar es probalística estratificada

Muestreo Probalística estratificado

nh: muestra

NH: población

fh: desviación estándar

Nh: Sub población

NH: 50

nh: 44

fh: 0.88

Nh: (12,4,,4,3,5,4...)

$$\frac{nh}{NH} (fh)$$

$$(Nh)(0.88)$$

$$\frac{44}{50} (fh)$$

$$(12)(0.88)$$

Tabla 3 Matriz representativa de la población

Muestra probabilística estratificada (Tipos de delitos)				
Estrato	Tipos de delitos	Total, de población NH	Muestra nh	%
1	Trafico de drogas	12	11	25%
2	Tenencia de drogas	4	3	7%
3	Asesinato	4	3	7%
4	Tentativa de robo	3	3	7%
5	Violación	5	4	9%
6	Acoso sexual	2	2	5%
7	Robo	10	8	18%
9	Complicidad de robo	2	2	5%
10	Tenencia ilegal de armas	3	3	7%
11	Intento de femicidio	1	1	2%
12	Perjurio y estafa	1	1	2%
13	Ataque a la resistencia	1	1	2%
14	Invasión a la propiedad privada	1	1	2%
15	Muerte culposa	1	1	2%
Total		50	44	100%
NH: población 50 nh: muestra 44 fh: desviación estándar 0.88 Nh: Sub muestra (12,4,,4,3,5,2....)				

Fuente: Libro metodología de la investigación 6° edición de Hernández Sampieri
Elaborado por: Nathaly Chavez Rodríguez

3.1.2. Análisis e interpretación de datos

El análisis e interpretación de datos surge tras la aplicación de encuestas, entrevistas, observaciones clínicas y genograma familiar, realizadas a las personas privadas de libertad del Centro de Rehabilitación Social. Es así que el análisis equivale a la aplicación encuestas, y la interpretación a la entrevistas, observación clínica y genograma familiares. Resaltando en el análisis preguntas equivalentes a los factores más representativos.

Pregunta: 1. ¿Cuál es su nivel de instrucción?

El gráfico representa los resultados de la primera pregunta del cuestionario, que indica el nivel de instrucción de las personas privadas de libertad, a esta pregunta se interrelaciona en el apartado la curta, en cuanto la relación de la influencia del nivel de instrucción con el cometimiento de delitos. Las cuales se consideran de mayor relevancia para el análisis de este fragmento de la investigación; en los anexos se podrán evidenciar el contenido completo de las encuestas con más detalle.

Tabla. 4: Nivel de instrucción de LAS PPL del CRS Babahoyo

Tabla de resultados sobre el nivel de instrucción de las PPL del CRS Babahoyo		
Alternativa	Frecuencia	Porcentaje
Analfabeto	17	39%
Primaria	15	34%
Secundaria	10	23%
Tercer nivel	2	4%
Cuarto nivel	0	0%
Total	44	100%

Fuente: Encuesta realizada a las personas privadas de la libertad del CRS Babahoyo

Autor: Nathaly Chavez Rodríguez

Gráfico. 1: Nivel de instrucción de las PPL del CRS Babahoyo

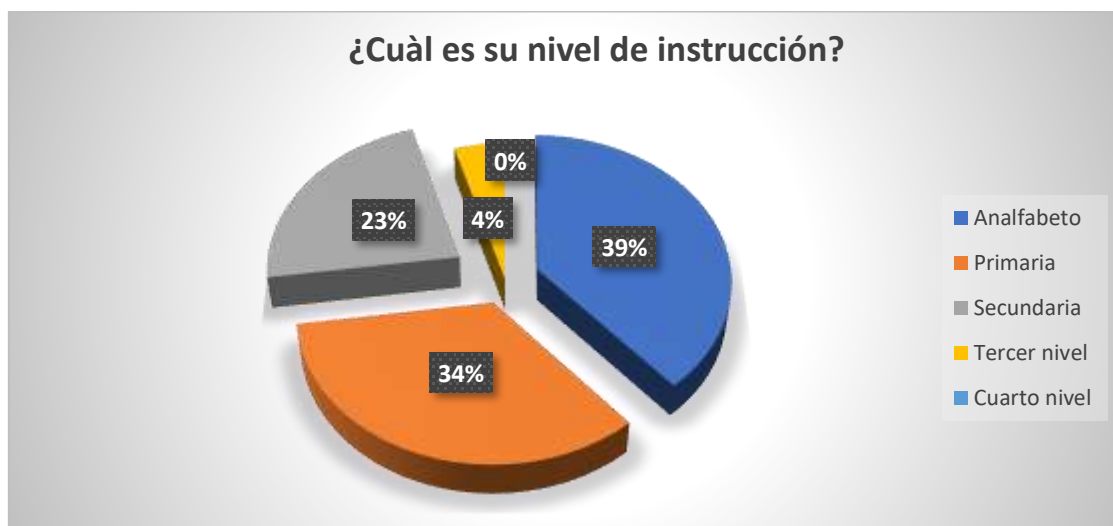

Fuente: Encuesta realizada a las personas privadas de la libertad del CRS Babahoyo
Autor: Nathaly Chavez Rodríguez

Análisis

La encuesta realizada a las personas privadas de libertad, del Centro de Rehabilitación Social Babahoyo, en relación a su nivel de instrucción, arroja que el 39% de los internos son analfabetos, frente a un 34% que han estudiado la primaria, un 23 % que son bachilleres y una pequeña parte correspondientes al 4% que tienen estudios universitarios.

Interpretación

En el gráfico se observa que en su mayoría los internos del CRS Babahoyo, son analfabetos sujetos que manifestaron en la entrevista que nunca han estudiado o que simplemente cursaron uno a dos cursos en la escuela; a esto se acompaña que otra parte representativa solo han estudiado la escuela a causa que sus padres no los quisieron estudiar, no tenían recursos o simplemente no les gustaba, situación que ponen en manifiesto que ha influido a cometer robos o ventas de drogas, por obtener dinero, a raíz de ser vendedores ambulantes, comerciantes pequeños, sin una oportunidad de empleo, al no tener estudios; de igual forma otro porcentaje significativo muestra que tienen estudios de bachillerato y una mínima parte muestra que tienen estudios de tercer nivel.

Genograma Familiar correspondiente al análisis

Figura. 3: Genograma correspondiente al nivel de instrucción

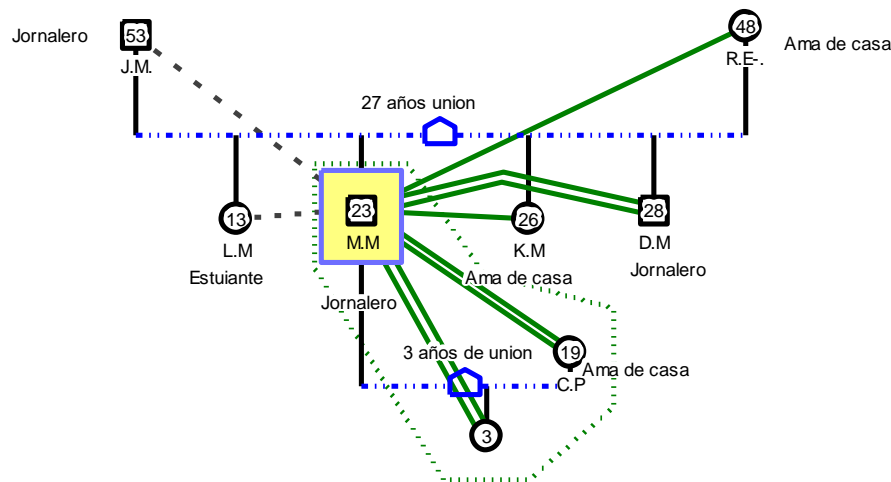

**Fuente: Entrevista clínica realizada a los internos del CRS Babahoyo.
Elaborado por: Nathaly Leonela Chavez Rodríguez**

En la historia familiar del sujeto afloran los siguientes resultados:

- Es el tercero de 4 hermanos
- En sus relaciones con su madre tiene una relación armoniosa, con su padre distante, con sus hermanos se lleva bien, excepto con el menor con quien mantiene pocas relaciones.
- Se encuentra comprometido en unión libre, producto de la unión tiene una niña de 3 años; tiene una relación cercana con su cónyuge e hija.
- En el área ocupacional es jornalero al igual que su padre y hermano.

Pregunta: 2. ¿Ha estado detenido usted anteriormente?

El gráfico representa los resultados de la segunda pregunta del cuestionario, que indica la reincidencia de las personas privadas de libertad en incurrir en delitos; a esto se acompaña el apartado de la tercera interrogante, que se interrelaciona en cuanto a que edad los internos del CRS Babahoyo cometieron su primera infracción hacia la ley. Las cuales se

consideran de mayor relevancia para el análisis de este fragmento de la investigación; en los anexos se podrán evidenciar el contenido completo de las encuestas con más detalle.

Tabla. 5: correspondiente si las PPL del CRS Babahoyo, ha estado detenidos anteriormente

Tabla de resultados sobre detenciones de las PPL del CRS Babahoyo		
Alternativa	Frecuencia	Porcentaje
Si	19	43%
No	25	57%
Total	44	100%

Fuente: Encuesta realizada a las personas privadas de la libertad del CRS Babahoyo
Autor: Nathaly Chavez Rodríguez

Gráfico. 2: correspondiente si las PPL del CRS Babahoyo, ha estado detenidos anteriormente



Fuente: Encuesta realizada a las personas privadas de la libertad del CRS Babahoyo
Autor: Nathaly Chavez Rodríguez

Análisis

La encuesta realizada a las personas privadas de libertad, del Centro de Rehabilitación Babahoyo en relación si han estado detenidas anteriormente, arroja que el 43% si lo ha estado, frente a un 57% que están detenidos por primera vez.

Interpretación

En el gráfico se observa que una parte significativa de los internos del CRS Babahoyo, han estado detenidos anteriormente, mediante la entrevista se obtuvo que la frecuencia de estas detenciones va desde dos, tres, cuatro, cinco, siete, ocho, diez hasta 18 veces, situación que los sujetos describen como algo de costumbre, es decir se adaptó al sistema penitenciario, como se vive, que comen, como mantenerse entre otros. Ha esto se ha compañía que existe una cantidad considerable de reclusos que se encuentran detenidos por primera vez.

Genograma Familiar correspondiente al análisis

Figura. 4: Detenciones de las PPL del CRS Babahoyo

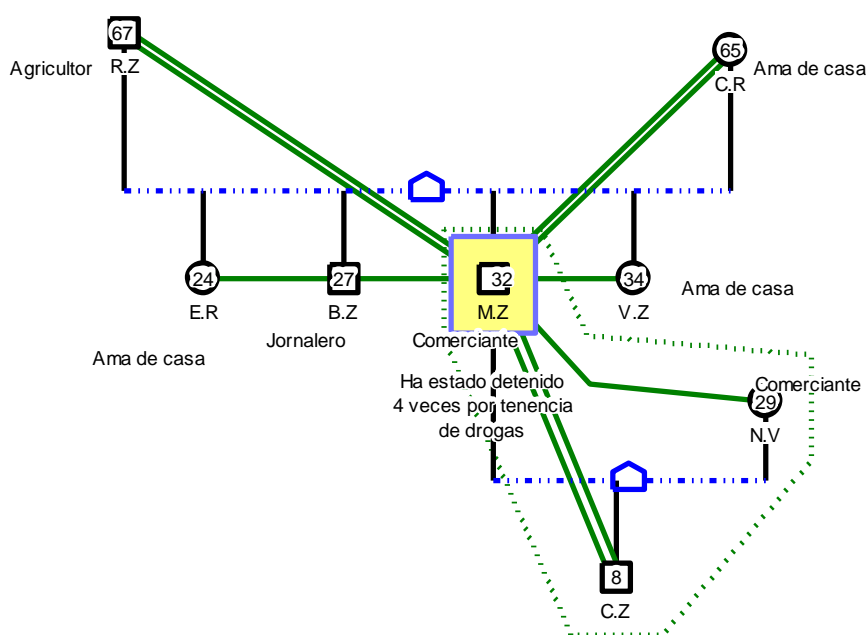

**Fuente: Entrevista clínica realizada a los internos del CRS Babahoyo.
Elaborado por: Nathaly Leonela Chavez Rodríguez**

En la historia familiar del sujeto afloran los siguientes resultados:

- Es el segundo de cuatro hermanos.
- En sus relaciones mantiene buenas relaciones con su núcleo familiar.
- Se encuentra comprometido en unión libre, producto de la unión tiene un niño de 8 años; tiene una relación cercana con su cónyuge e hijo

- Cuenta con 4 detenciones penitenciarias, por tenencia de drogas.

Pregunta: 5. ¿A qué clase social pertenece?

El grafico representa los resultados de la quinta pregunta del cuestionario, que indica a que clase social pertenecen los internos del CRS Babahoyo; a esto se acompaña el apartado de la octava y novena pregunta interrogante, que se interrelaciona en cuanto, si tiene un trabajo estable y si considera la situación económica, como un factor que influyó para que cometiera un delito. Las cuales se consideran de mayor relevancia para el análisis de este fragmento de la investigación; en los anexos se podrán evidenciar el contenido completo de las encuestas con más detalle.

Tabla. 6: Clase social, a la que pertenecen las PPL del CRS Babahoyo

Tabla de resultados sobre la clase social a la que pertenecen las PPL del CRS Babahoyo		
Alternativa	Frecuencia	Porcentaje
Baja muy baja	18	41%
Media Baja	19	43%
Media Alta	17	16%
Alta	0	0%
Total	44	100%

Fuente: Encuesta realizada a las personas privadas de la libertad del CRS Babahoyo
Autor: Nathaly Chavez Rodríguez

Gráficos. 3: Clase social, a la que pertenecen las PPL del CRS Babahoyo

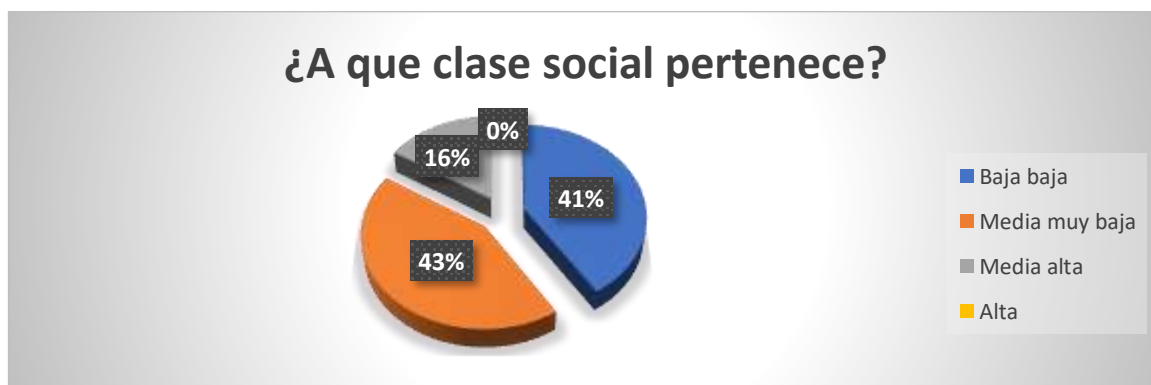

Fuente: Encuesta realizada a las personas privadas de la libertad del CRS Babahoyo
Autor: Nathaly Chavez Rodríguez

Análisis

La encuesta realizada a las personas privadas de libertad, del Centro de Rehabilitación Social Babahoyo en relación a que clase social pertenecen, arroja que el 43% pertenece a una clase social media baja, frente a un 41% que pertenece a una clase social baja muy baja, un 16 % pertenece a una clase social medial alta.

Interpretación

En el gráfico se observa que una parte representativa de los internos pertenecen a una clase social media baja, esto acompañado a un porcentaje significativo que conciernen a una clase social baja muy baja, mediante la entrevista cuando se les preguntaba, las causas para cometer el delito manifestaban hacerlo por necesidad, no tener recursos o que era la única salida a problemas de dinero, de delitos relacionados a robo, tráfico de drogas entre otros; de igual forma un porcentaje consciente proviene de una clase social media alta.

Genograma Familiar correspondiente al análisis

Figura. 5: Clase social, a la que pertenecen las PPL del CRS Babahoyo

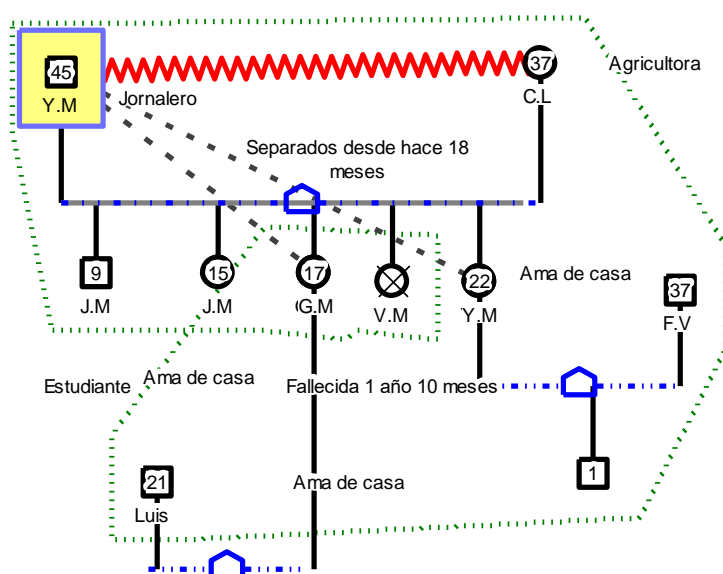

**Fuente: Entrevista clínica realizada a los internos del CRS Babahoyo.
Elaborado por: Nathaly Leonela Chavez Rodríguez**

En la historia familiar del sujeto afloran los siguientes resultados:

- E jefe de hogar formado con 5 hijos, uno de ellos ya fallecido.
- En sus relaciones mantiene una relación de conflicto con su pareja, y relaciones distantes con sus hijos.
- Como jefe de hogar mantiene económicamente a toda su familia.

Pregunta: 6. ¿Qué actividades realiza con sus amigos?

El gráfico representa los resultados de la sexta pregunta del cuestionario, que indica las actividades que realizan los internos del CRS Babahoyo, con sus amigos; a esto se acompaña el apartado de la séptima pregunta interrogante, que se interrelaciona en cuanto, si las amistades influyeron para que cometiera un delito. Las cuales se consideran de mayor relevancia para el análisis de este fragmento de la investigación; en los anexos se podrán evidenciar el contenido completo de las encuestas con más detalle.

Tabla. 7: Actividades que realizan las PPL del CRS Babahoyo con sus amigos

Tabla de resultados sobre actividades que realizan los internos del CRS Babahoyo, con sus amigos		
Alternativa	Frecuencia	Porcentaje
Pasear	7	18%
Consumir algún tipo de sustancias	10	18%
Actos vandálicos	8	20%
Hacer deportes	11	7%
Trabajar	6	16%
Otros...	2	7%
Total	44	100%

Fuente: Encuesta realizada a las personas privadas de la libertad del CRS Babahoyo
Autor: Nathaly Chavez Rodríguez

Gráfico. 4: Actividades que realizan las PPL del CRS Babahoyo con sus amigos



Fuente: Encuesta realizada a las personas privadas de la libertad del CRS Babahoyo

Autor: Nathaly Chavez Rodríguez

Análisis

La encuesta realizada a las personas privadas de libertad, del Centro de Rehabilitación Social Babahoyo en relación a que actividades realizan con sus amigos, arroja que el 25% hace deportes, frente a un 23% que consume sustancias, un 18% realiza actos vandálicos, un 16% pasear, un 14% trabaja y un 4% realiza otro tipo de actividades.

Interpretación

En el gráfico se observa que actividades realizan los internos con sus amigos una parte considerable hace deportes, ha esto se acompaña que un porcentaje significativo consume sustancias y comete actos vandálicos con sus amistades, en la entrevista los reclusos manifestaron que realizaban esas actividades con sus compañeros a causa de conseguir dinero para consumir o no da explicaciones a sus familias; de igual forma los internos también realizan actividades como pasear y trabajar con sus amigos, un pequeña parte realiza otro tipo de actividades.

Genograma Familiar correspondiente al análisis

Figura 6 Actividades que realizan las PPL del CRS Babahoyo con sus amigos

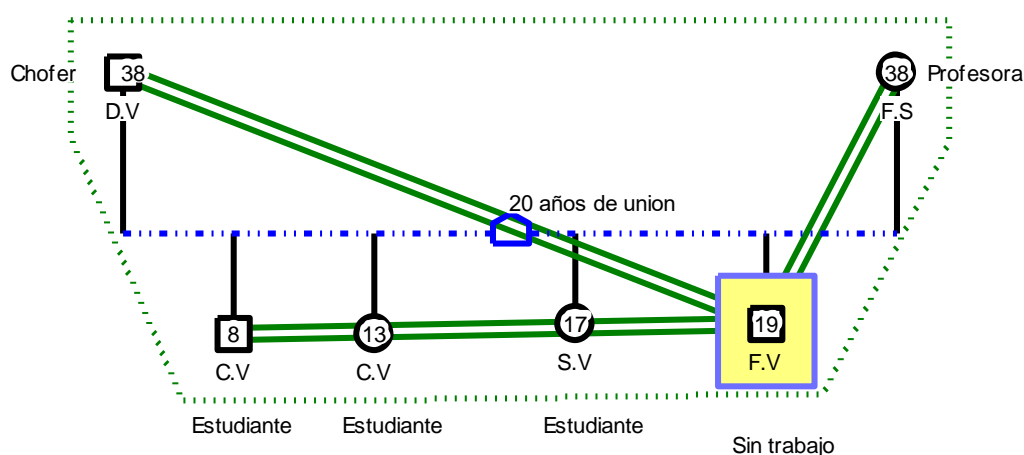

Fuente: Entrevista clínica realizada a los internos del CRS Babahoyo.
Elaborado por: Nathaly Leonela Chavez Rodríguez

En la historia familiar del sujeto afloran los siguientes resultados:

- Es el mayor de 4 hermanos.
- Mantiene relaciones cercanas con toda su familia.
- No mantiene un trabajo estable, sin embargo, consume y vende drogas.

Pregunta: 12. Descripción de su hogar: ¿en su familia hay?

El gráfico representa los resultados de la décima segunda pregunta del cuestionario, que indica la descripción del hogar de los internos del CRS Babahoyo; a esto se acompaña el apartado de la décima, decima primera, decima tercera, decima cuarta decima quinta interrogante, en cuanto, a si proviene o tienen un hogar funcional o disfuncional, si cuentan con el apoyo de sus familias, si existe otro miembro del núcleo familiar que ha infringido la ley, si consideran la influencia familiar para cometer delitos y como consideran que fue su infancia . Las cuales se consideran de mayor relevancia para el análisis de este fragmento de la investigación; en los anexos se podrán evidenciar el contenido completo de las encuestas con más detalle.

Figura. 7: Descripción del hogar de las PPL del CRS Babahoyo

Tabla de resultados sobre la descripción del hogar de las PPL del CRS Babahoyo		
Alternativa	Frecuencia	Porcentaje
Poca comunicación	3	4%
Poca comunicación y poco afecto	4	9%
Peleas, maltrato físico- psicológico, poco afecto	6	14%
Poco afecto	6	14%
Pelas, poca comunicación	8	18 %
Unión y armonía	7	16%
Comunicación	5	11%
Buena relación entre sus integrantes	4	9%
Otros...	1	5%
Total	44	100%

Fuente: Encuesta realizada a las personas privadas de la libertad del CRS Babahoyo
Autor: Nathaly Chavez Rodríguez

Gráficos. 5: Descripción del hogar de las PPL del CRS Babahoyo

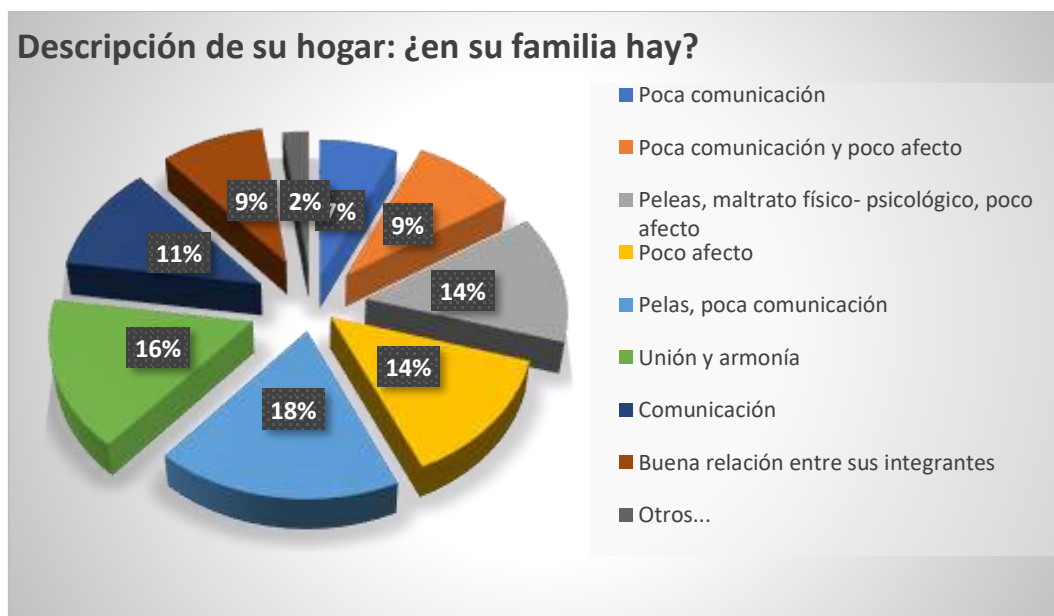

Fuente: Encuesta realizada a las personas privadas de la libertad del CRS Babahoyo
Autor: Nathaly Chavez Rodríguez

Análisis

La encuesta realizada a las personas privadas de libertad, del Centro de Rehabilitación Social Babahoyo, en relación a la descripción de su hogar, arroja que el 18% tiene en su hogar peleas y poca comunicación, frente un 16% que tiene unión y armonía en sus hogares, acompañado a esto un 14 % tiene peleas, maltrato físico-psicológico y poco afecto, un 11% tiene buena comunicación, un 9% tiene poca comunicación y poco afecto, otra 9% sin embargo tiene buena relaciones entre sus integrantes, un 7% tiene poca comunicación y un 2% tiene otros aspectos en sus hogares.

Interpretación

En el gráfico se observa la descripción de los hogares de los internos del CRS Babahoyo, donde una parte considerable refiere su hogar como un lugar donde existen peleas, maltratos físicos- psicológicos, poco afecto, poca comunicación mediante la entrevista los reclusos manifestaban que venían de hogares tormentosos e incluso el hogar que habían formado tienen las mismas características, referían sus padres los abandonaron, votaron de casa o maltrataban muchos; sin embargo un porcentaje significativo tiene en sus hogares buena relación entre sus integrantes, tiene armonía, unión y buena comunicación.

Genograma Familiar correspondiente al análisis

Figura. 8: Descripción del hogar de las PPL del CRS Babahoyo

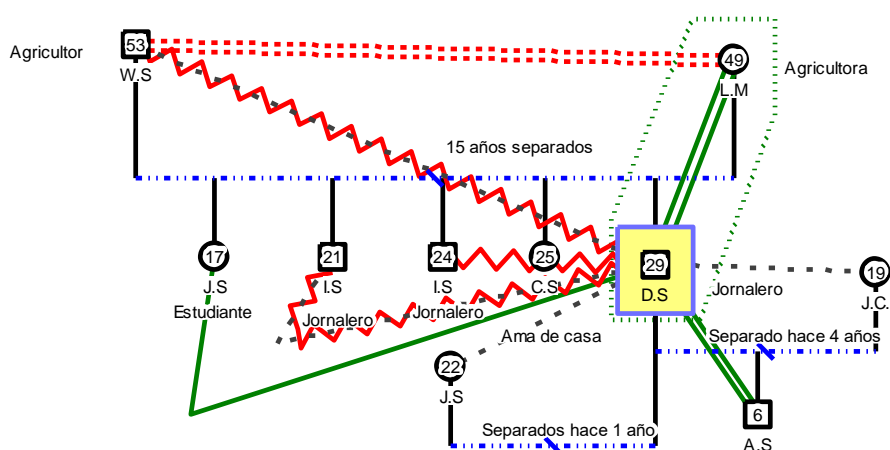

Fuente: Entrevista clínica realizada a los internos del CRS Babahoyo.
Elaborado por: Nathaly Leonela Chavez Rodríguez

En la historia familiar del sujeto afloran los siguientes resultados:

- Es el mayor de 5 hermanos
- Mantiene relaciones conflictivas con su padre, y hermanos, excepto la hermana menor, se observan conflictos graves con hostilidad.
- Ha estado comprometido en dos ocasiones, manteniendo una relación distante con sus exparejas.
- Tiene un hijo de 6 años.
- Describe a su madre, como la única persona que lo entiende y comprende en tiempos difíciles.

Pregunta: 16. ¿Cuál fue el motivo que lo llevo a cometer un delito?

El gráfico representa los resultados de la décima sexta pregunta del cuestionario, que indica el motivo que llevo a los internos del CRS Babahoyo a cometer un delito; a esto se acompaña el apartado de la décima novena interrogante, en cuanto a cómo reaccionan ante una situación que les moleste. Las cuales se consideran de mayor relevancia para el análisis de este fragmento de la investigación; en los anexos se podrán evidenciar el contenido completo de las encuestas con más detalle.

Tabla. 8: Motivo por el cual las PPL del CRS Babahoyo cometen delitos

Tabla de resultados sobre cuál es el motivo por el que cometen delitos las PPL del CRS Babahoyo		
Alternativa	Frecuencia	Porcentaje
Necesidad	12	27%
Venganza	4	9%
Curiosidad	6	13%
Circunstancias ajenas	6	13%
Problemas familiares	4	9%
Defensa propia	2	5%
Influencia de amigos	2	4%
Placer	3	7%
Obligación	3	7%
Otros...	2	4%
Total	44	100%

Fuente: Encuesta realizada a las personas privadas de la libertad del CRS Babahoyo
Autor: Nathaly Chavez Rodríguez

Gráficos. 6: Motivo por el cual las PPL del CRS Babahoyo cometen delitos



Fuente: Encuesta realizada a las personas privadas de la libertad del CRS Babahoyo
Autor: Nathaly Chavez Rodríguez

Análisis

La encuesta realizada a las personas privadas de libertad, del Centro de Rehabilitación Social Babahoyo, en relación a cuál fue el motivo que lo llevo a cometer un delito , arroja que el 27% lo hizo por necesidad, un 13% por curiosidad, otro 13% por circunstancias que no dependieron de él, un 9 % lo hizo venganza, otro 9% por problemas familiares, un 7% delinquiró por obligación, otro 7% por placer, un 5% lo hizo por defensa propia, un 4% por influencia de amigos y otro 4% lo atribuye a otras circunstancias.

Interpretación

En el gráfico se observa cuáles fueron los motivos que llevaron a los internos del CRS Babahoyo a cometer un delito, una parte significativa lo atribuye haberlo hecho por necesidad, durante la entrevista manifestaron que el no tener un empleo fijo, no tener recursos fueron algunas de las causas para delinquir, a esto se acompaña que otros internos manifestaron haberlo hecho por curiosidad como vender drogas o circunstancias que no estaban en sus manos, como haber matado en defensa propia, de igual forma otros reclusos comentaron haber infringido la ley por placer, obligación, venganza hacen referencia a que

mataron a un violador, les gusta asesinar, estaban en alguna banda que los obligo hacer hechos violentos; por otra parte hacen mención haber incurrido en las leyes por influencia de amigos que los invitaban a robar o por problemas familiares que los agobiaban.; de igual forma algunos recluso pusieron en manifestó que inculpaban su delito a otras circunstancias.

Genograma Familiar correspondiente al análisis

Figura. 9: Motivo por el cual las PPL del CRS Babahoyo cometen delitos

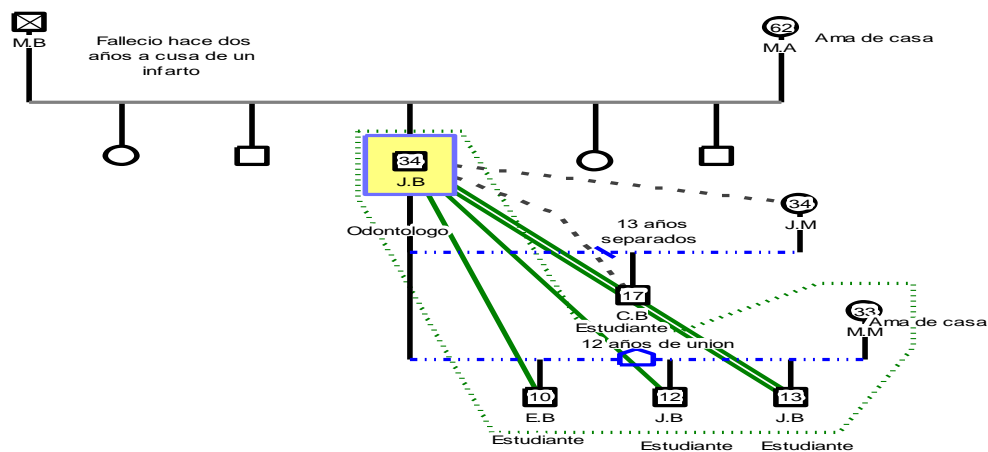

**Fuente: Entrevista clínica realizada a los internos del CRS Babahoyo.
Elaborado por: Nathaly Leonela Chavez Rodríguez**

En la historia familiar del sujeto afloran los siguientes resultados:

- Es el tercero de cinco hermanos.
- Su padre se encuentra fallecido, mantiene una relación cercana con su madre.
- Ha estado comprometido en dos ocasiones, actualmente mantiene una relación de más de 12 años.
- Tiene un hijo de 4 hijos.
- Es odontólogo de profesión.

Pregunta: 17. ¿Qué siente usted cuando comete un delito?

El gráfico representa los resultados de la décima séptima pregunta del cuestionario, que indica que sienten los internos del CRS Babahoyo cuando cometen un delito; a esto se acompaña el apartado de la décima octava interrogante, en cuanto si consumen algún tipo de sustancia. Las cuales se consideran de mayor relevancia para el análisis de este fragmento de la investigación; en los anexos se podrán evidenciar el contenido completo de las encuestas con más detalle.

Tabla. 9: Que sienten las PPL del CRS Babahoyo, cuando cometen un delito

Tabla de resultados sobre que sienten las PPL del CRS Babahoyo cuando cometen un delito		
Alternativa	Frecuencia	Porcentaje
Frustración	4	9%
Placer y miedo	2	4%
Placer	7	16%
Vergüenza	5	11%
Vergüenza y miedo	6	14%
Ansiedad	8	18%
Ansiedad y vergüenza	2	5%
Ansiedad y miedo	4	9%
Miedo	3	7%
Otros...	3	7%
Total	44	100%

Fuente: Encuesta realizada a las personas privadas de la libertad del CRS Babahoyo
Autor: Nathaly Chavez Rodríguez

Gráficos. 7: Que sienten las PPL del CRS Babahoyo, cuando cometen un delito



Fuente: Encuesta realizada a las personas privadas de la libertad del CRS Babahoyo
Autor: Nathaly Chavez Rodríguez

Análisis

La encuesta realizada a las personas privadas de libertad, del Centro de Rehabilitación Social Babahoyo, en relación a que siente cuando cometen un delito, arroja que el 18% siente ansiedad, frente un 16% que siente placer, un 14% que siente vergüenza y miedo, un 11% siente vergüenza, un 9% siente frustración, otro 9% siente ansiedad y miedo, un 7% siente miedo, otro 7% tiene sentimiento que no puede explicar, un 5% siente ansiedad y vergüenza y un 4% siente placer y miedo.

Interpretación

En el gráfico se observa que siente los internos del CRS Babahoyo, mediante la entrevista los reclusos manifestaron que tenían diversos sentimientos en relaciona al momento en que cometían un violación a las leyes, sentimientos que van desde ansiedad, miedo, placer, frustración, vergüenza, sintiendo tanto de forma individual como combinados, sin embargo el que prevalece en ellos es la ansiedad, mencionando que empezaban a desesperarse por lo que habían hecho, un porcentaje significativo también es el sentir de placer, en el dialogo hacían referencia hay un grado de confortabilidad en el hecho del delito; de igual forma hacían mención al caro de conciencia, culpabilidad e irritabilidad después de haber cometido el hecho criminal.

Genograma Familiar correspondiente al análisis

Figura. 10: Que sienten las PPL del CRS Babahoyo, cuando cometen un delito

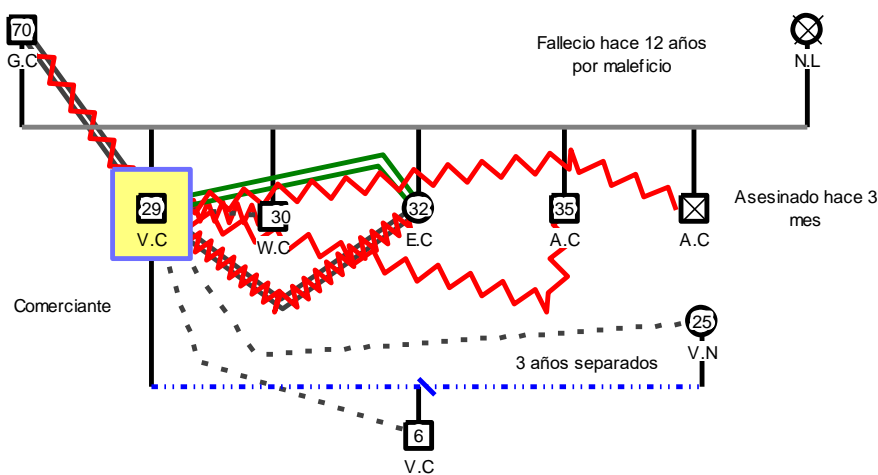

**Fuente: Entrevista clínica realizada a los internos del CRS Babahoyo.
Elaborado por: Nathaly Leonela Chavez Rodríguez**

En la historia familiar del sujeto afloran los siguientes resultados:

- Es el último de 4 hermanos
- Mantiene relaciones conflictivas con su familia, excepto con una de sus hermanas.
- Tiene un hijo de 6 años, producto de una relación que tuvo anteriormente.
- Es comerciante; asesinado en varias ocasiones, cuando se le pregunta que ha sentido pone en manifiesto que siente placer.

Pregunta: 20. ¿Acepta usted el delito, por el cual se encuentra detenido?

El gráfico representa los resultados de la veintava pregunta del cuestionario, que indica si los internos del CRS Babahoyo aceptan el delito por el cual se encuentran detenidos.

Tabla. 10: Aceptación del delito de las PPL del CRS Babahoyo

Tabla de resultados sobre, si las PPL del CRS Babahoyo aceptan el delito, por el cual se encuentran detenidos		
Alternativa	Frecuencia	Porcentaje
Si	22	50%
No	22	50 %
Total	44	100%

Fuente: Encuesta realizada a las personas privadas de la libertad del CRS Babahoyo

Autor: Nathaly Chavez Rodríguez

Gráfico. 8: Aceptación del delito de las PPL del CRS Babahoyo

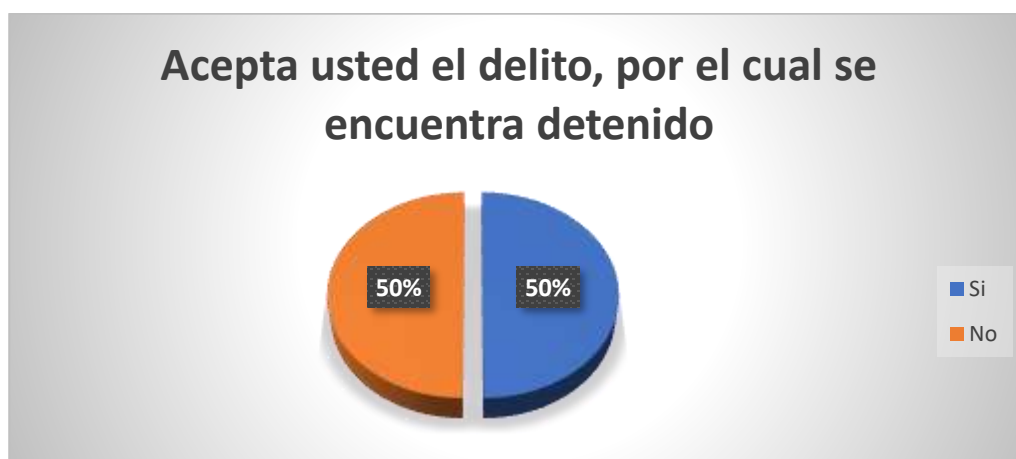

Fuente: Encuesta realizada a las personas privadas de la libertad del CRS Babahoyo

Autor: Nathaly Chavez Rodríguez

Análisis

La encuesta realizada a las personas privadas de libertad, del Centro de Rehabilitación Babahoyo, en relación si aceptan el delito, por el cual se encuentran detenidos, arroja que un 50% si lo acepta, frente a otro 50% que no admite que la infracción por el cual se lo inculpa.

Interpretación

En el gráfico se observa que una parte equivalente de los internos del CRS Babahoyo, captan el delito por el cual se encuentran detenidos; frente a otro porcentaje igualitario que no está de acuerdo con el cargo penal que se le impuso, mediante la entrevista los reclusos manifestaban que se los inculcaba, estaban por error, confusión o venganza detenidos, otra por su parte reconocía su culpa, mencionando querer pagar por aquello.

Genograma Familiar correspondiente al análisis

Figura. 11: Aceptación del delito de las PPL del CRS Babahoyo

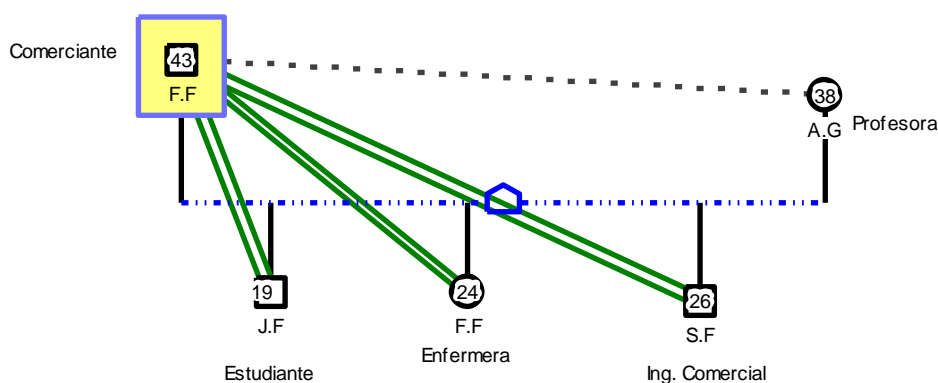

Fuente: Entrevista clínica realizada a los internos del CRS Babahoyo.
Elaborado por: Nathaly Leonela Chavez Rodríguez

En la historia familiar del sujeto afloran los siguientes resultados:

- Es jefe de hogar, mantiene una relación distante con su cónyuge.
- Tiene 3 hijos con quien mantiene una buena relación.
- Menciona estar detenido, por una confusión de infidelidad.

3.2. CONCLUSIONES ESPECIFICAS Y GENERALES

3.2.1 Conclusiones específicas

- De acuerdo a los resultados obtenidos, a través de los métodos y técnicas utilizados se cumple con los objetivos de investigación, en cuanto a la identificación de la estructura familiar de las personas privadas de libertad, descripción de las condiciones socioeconómicas y el análisis de las conductas criminológicas.
- La estructura familiar de las PPL, es de tipo disfuncional en un gran porcentaje, presentando dentro de los hogares peleas, falta de comunicación, falta de afecto, maltrato físico, psicológico entre otros, es decir no se cumplen los roles paternales, existe un patrón de separación de padres a hijos, círculos que se repiten entre sus descendientes; situación que los internos mencionan que ha influido en sus vidas al momento de cometer algún tipo de delito.
- La descripción de las condiciones socioeconómicas que tienen los internos, refleja que no cuentan con un empleo fijo, un gran porcentaje proviene de una clase social baja, mantienen familias extensas, escenario que hacen referencia los ha llevado a delinquir por necesidad.
- El análisis de las conductas criminológicas refleja las causas del porqué el recluso comete delitos, razones que van desde la necesidad, hasta el placer, venganza, obligación, defensa propia o condiciones externas, de igual forma el análisis permitió poner en manifiesto el sentir de las PPL al momento de incurrir en la ley, sentimientos relacionados a la ansiedad, miedo, vergüenza, placer, frustración entre otros; sin embargo no todos aceptan el delito por el cual se encuentran detenidos, existe un equivalente igualitario de aceptación e impugnación.
- Con base a los resultados obtenidos en relación a la comprobación y verificación de los factores de más prevalencia en la existencia de conductas criminológicas, se ha procedido a diseñar y proponer un programa de intervención terapéutico, en técnicas conductuales de tipo grupal y familiar, destinada a modificar y cambiar el

comportamiento de los internos, con la finalidad de prepararlos para una adecuada reinserción social, estrechando los lazos familiares.

3.2.2 Conclusiones generales

La hipótesis de trabajo que se planteó, fue si los factores causales predisponentes, podrían incidir directamente en la existencia de las conductas criminológicas de las personas privadas de libertad en el Centro de Rehabilitación Social Babahoyo, hipótesis que se ha comprobado en el desarrollo del presente trabajo investigativo.

Factores como hogares disfuncionales, falta de recursos, falta de educación, baja nivel de tolerancia entre otros, no necesariamente conllevan una conducta criminal o delictiva, sin embargo, aumenta las posibilidades de hacerlo; por medio del presente se concluye que la relación entre el hecho delictivo y aspectos de la vida del sujeto infractor, están relacionadas íntimamente a través componentes de vulnerabilidad.

Es necesario actuar, con un programa diseñado y contemplado a las necesidades de esta población; predestinado a brindarles herramienta, para salir a su entorno como una persona rehabilitada, con capacidades y habilidades que les permita no volver a ser privados de libertad, sino mejores hijos, hermanos, esposos, padres, ciudadanos entre otros.

3.3. RECOMENDACIONES ESPECIFICAS Y GENERALES

3.3.1. Recomendaciones específicas

Como recomendaciones específicas se sugiere lo siguiente:

- Brindar apoyo psicológico de forma continua, a través de un programa de apoyo destinado a reducir la reincidencia delictiva de los internos, por medio de la participación activa individual y familiar.
- Establecer horarios de intervención psicológica para los internos, con una carpeta individual, desarrollando un esquema terapéutico.

- Fomentar talleres ocupacionales dentro del centro, que le sirva la interno como herramienta de trabajo, y distractor de su tiempo, mientras se encuentra detenido.
- Trabajar de manera especial con las personas que están detenidas por primera vez, para que no sean reincidentes.

3.3.2. Recomendaciones generales

Se recomienda ejecutar un plan de intervención a todos los internos del Centro de Rehabilitación Social Babahoyo, que se acentúe como antecedente de cambio en las conductas delictivas o criminales de sus reclusos; la rehabilitación adecuado permitirá cambiar el estigma de que el detenido es solo un delincuente y no puede cambiar, por ello el trabajo conjunto entre la autoridad y el personal psicológico es indispensable, para obtener resultados que apunte así la mejora de la vida sujetos que pagan por su culpa, y que merecen una segunda oportunidad de vida, como personas tratadas y reivindicadas.

CAPITULO IV PROPUESTA TEÓRICA DE APLICACIÓN

4.1. PROPUESTA DE APLICACIÓN DE RESULTADOS

4.1.1 Alternativa obtenida

Tras la aplicación de encuestas, entrevistas clínicas y fichas de observación a las personas privadas de libertad en el Centro de Rehabilitación Social Babahoyo, se evidencia que el factor predisponente familiar tiene una influencia significativa en las personas que han cometido delitos u/o crímenes, ejemplos concretos como, internos que vieron una separación temprana de su núcleo familiar, maltratos, abandonos entre otros con aspectos que claramente han afectado al sujeto; a esto se acompañó a un alto índice de reincidencia de delitos en las PPL; habiendo internos que tienen una frecuencia de agravamiento de más de 20 veces, es decir hacen del centro de rehabilitación un segundo hogar; de igual forma se detallan las causas por las cuales los reclusos cometen delitos; siendo esto un punto de partida en centrarse ya no en el problema, sino más bien en las alternativas de solución para reducir la existencia de conductas criminológicas.

Abordar la reinserción social desde un enfoque conductual contribuye a la reducción de conductas criminológicas en las PPL, para ello se plantea un plan de entrenamiento en habilidades sociales, con reforzamiento familiar, que busca brindarles herramientas de afrontamiento al mundo real, después del pago de sus condenas, a través de técnicas cognitivas conductuales, es decir un trabajo dual en áreas específicas del individuo en cuando las habilidades de manejo social y áreas familiares, de destrezas afectivas, comunicacionales, de residencia entre otros dentro de su entorno familiar.

Las técnicas de tipo cognitivo conductual, se trabajan bajo la temática: PLAN DE ENTRENAMIENTO EN HABILIDADES SOCIALES CON REFORZAMIENTO FAMILIAR, utilizando técnicas conductuales de tipo grupal y familiar, como las que se detallan a continuación.

Tabla. 11: Técnicas de entrenamiento en habilidades sociales de tipo grupal

N.º	Técnica de entrenamiento en habilidades sociales (Grupal)	Concepto
1	Instrucción	Es una técnica de aprendizaje conductual, en donde se entrega información en pequeñas porciones, al ritmo de paciente, proporcionando retroalimentación inmediata
2	Modelado de la conducta	Es una técnica de tipo conductual, que se basa en la imitación de una conducta ejecutada por un modelo, se compone de un modelo y observado, que interactúan en conjunto.
3	Ensayo de la conducta	Técnica que consiste en enseñarle al paciente, técnicas nuevas, se le otorga al paciente papeles y guiones, para que actúe sobre aquello, en terapia de grupo los participantes describen las situaciones de la actuación.
4	Retroalimentación	Es un proceso mediante el cual se recoge información, sobre los efectos de las acciones, del medio en que el paciente se desenvuelve.
5	Reforzamiento de la conducta	Consiste en la aplicación de un estímulo (reforzamiento) que incrementa las posibilidades de una conducta en el futuro.
6	Auto-observación	Es la capacidad de descubrirse, mientras se toma conciencia de las acciones.

Fuente:https://www2.ulpgc.es/hege/almacen/download/4/4617/Temas_4_y_5_Entrenamiento_en_habilidades_sociales_y_componentes_cognitivos.pdf

Elaborado por: Nathaly Chavez Rodríguez

Tabla. 12: Técnicas conductuales de tipo familiar

Reforzamiento Familiar (Técnicas conductuales de tipo familiar)	Concepto
Reforzamiento diferencial de conductas incompatibles	Consiste en reforzar una conducta que no pueda hacerse al mismo tiempo que otra que se pretende eliminar.
Extinción	Consiste en la inadvertencia del reforzador después de haberse presentado la conducta cuya desaparición se está trabajando
Modelado	Es una técnica de tipo conductual, que se basa en la imitación de una conducta ejecutada por un modelo, en la terapia familiar de tipo conducta el modelo puede ser una persona, familia, grupo u objeto.
Contrato Conductual	Es un documento simbólico, elaborado por las partes implicadas en una situación problemática o por alguien que medie entre ellas.

Fuente: <http://www.cognitivoconductual.org/content.php?a=71>

Elaborado por: Nathaly Chavez Rodríguez

4.1.2. Alcance de la alternativa

El alcance se ve limitado a un determinado número de personas; personas privadas de libertad del Centro de Rehabilitación Social Babahoyo; por medio de un plan de entrenamiento en habilidades sociales con reforzamiento familiar. El proceso de implica elementos de forma estructurada.

Tabla. 13: Elementos del alcance de la alternativa

Estrategia	Plazos	Indicadores de resultados
Entrenamiento en habilidades sociales	Corto	Se enseña conductas específicas, se practican e integran en el repertorio del interno.
Reforzamiento familiar	Mediano	Enseña de técnicas conductuales de tipo familiar al interno, al igual que su núcleo familiar.

Fuente: https://www2.ulpgc.es/hege/almacen/download/4/4617/Temas_4_y_5_Entrenamiento_en_habilidades_sociales_y_componentes_cognitivos.pdf

Elaborado por: Nathaly Chavez Rodríguez

La propuesta pretende reducir las conductas criminológicas de las personas privadas de libertad del Centro de Rehabilitación Social Babahoyo, a través del entrenamiento de habilidades sociales con reforzamiento familiar, que le permita el interno ser un ciudadano activo para la reinserción social-familiar, una vez cumplido su proceso terapéutico.

4.1.3. Aspectos básicos de la alternativa

4.1.3.1. Antecedentes

El planteamiento de la propuesta de investigación, surge tras el análisis de los resultados estadísticos de tipo cuantitativo-cualitativo obtenidos a partir de la aplicación de encuestas, entrevistas y observaciones clínicas; los resultados reflejan que la influencia de factores causales predisponentes influyó en la aparición de conductas criminológicas, planteando una propuesta de entrenamiento en habilidades sociales con reforzamiento familiar.

El comportamiento que los internos muestran, constituyen respuestas específicas, a las exigencias que plantean las situaciones, lo que puede desarrollar en ellos conductas criminales u/o delictivas, las habilidades sociales son conductas que pueden mejorarse, a través de la experiencia de aprendizajes adecuados, estas son las bases del entrenamiento en habilidades sociales, que consiste fundamentalmente en observar a quienes ejecutan adecuadamente las conductas; practicarlas, corregirlas e ir las perfeccionando, por medio del reforzamiento de contextos variados y reales.

El reforzamiento familiar permite fortificar las conductas trabajadas en el entrenamiento de habilidades sociales, por medio de estrechar lazos familiares con la aplicación de técnicas cognitivas conductuales de tipo familiar; el trabajar bajo un enfoque psicoterapéutico con las PPL, permite llegar a una reivindicación adecuada después del cumplimiento de sus condenas.

4.1.3.2. Justificación

La presente propuesta de trabajo es de vital importancia, porque elaborar un enfoque psicoterapéutico de utilización de técnicas cognitivo conductual de tipo grupal y familiar, denominado entrenamiento en habilidades sociales con reforzamiento familiar, que parte de la aplicación de encuestas, entrevista y observaciones clínicas con los internos del CRS Babahoyo.

El impacto de la propuesta está enmarcada a las líneas de intervención están adaptadas a las necesidades de los internos, en la construcción de un plan terapéutico grupal y familiar, que busca que las PPL, genere, modifique, cambie perspectivas de su pensamiento, a partir del reconocimiento de habilidades, intereses y planes de puedan proyectar en su futuro. Las intervenciones familiares buscan fortalecer las relaciones más cercanas e inmediatas que tienen los internos, es decir la familia es un agente que facilitan los procesos de habilidades de reincidencia hacia la sociedad; el arbitraje busca atender factores como situaciones de abandono, falta de afecto, comunicación entre otros.

Es beneficioso, ya que diseña e implementa un modelo de intervención institucional, que contara con será la participación directa de las personas liberadas, con quienes se trabajara en 10 sesiones, 6 de tipo grupal y 4 de tipo familiar, en tiempos equivalentes a 30-45 minutos.

El esquema terapéutico es posible, porque cuenta con el apoyo del Centro de Rehabilitación Social Babahoyo, especialmente con el departamento psicológico del centro, los cuales facilitaron los hallazgos que aportaron la elaboración de la presente propuesta de trabajo.

4.2. OBJETIVOS

4.2.1. Objetivo General

Diseñar una propuesta de entrenamiento en habilidades sociales con reforzamiento familiar, utilizando técnicas de conductuales de tipo grupal y familiar, que contribuya la reducción de conductas criminológicas a las personas privadas de libertad en el Centro de Rehabilitación Social Babahoyo.

4.2.2. Objetivos específicos

Determinar las técnicas conductuales de tipo grupal y familiar a utilizar, que contribuyan al cambio/ modificación de su pensamiento encaminado a la reinserción hacia la sociedad como individuos rehabilitados, con habilidades de afrontamiento.

Favorecer en los internos del Centro d Rehabilitación Social Babahoyo, habilidades sociales, que contribuyan a una adecuada reinserción social, después de cumplir con sus condenas.

Involucrar el núcleo familiar de los internos en la rehabilitación social, a través de técnicas conductuales de tipo familiar.

PROPUESTA



PLAN DE ENTRENAMIENTOS EN HABILIDADES SOCIALES, CON REFORZAMIENTO FAMILIAR, A TRAVÉS DE LA UTILIZACIÓN DE TÉCNICAS CONDUCTUALES DE TIPO GRUPAL Y FAMILIAR

4.3. ESTRUCTURA GENERAL DE LA PROPUESTA

4.3.1. Título

Plan de entrenamiento en habilidades sociales con reforzamiento familiar en las personas privadas de libertad del Centro de Rehabilitación Social Babahoyo.

Beneficiarios: Personas privadas de libertad (sujetos masculinos adultos) del Centro de Rehabilitación Social Babahoyo.

Ubicación

- **Provincia:** Los Ríos
- **Cantón:** Babahoyo
- **Parroquia:** Clemente Baquerizo
- **Lugar:** Centro de Rehabilitación Social Babahoyo.

Tiempo: la aplicación de las técnicas consiste, en 10 sesiones, 6 de tipo grupal y 4 de tipo familiar, que tienen duración de 30 a 45 minutos.

Responsables: Departamento de psicología del Centro de Rehabilitación Social Babahoyo.

Recursos: los recursos van en la medida del Centro, considerando el desarrollo de las técnicas, tomando en cuenta que para un óptimo progreso se puede ayudar de proyector, laminas, videos entre otros.

4.3.2. Componentes

Técnicas conductuales de tipo grupal

Técnica. N.º 1: Instrucción

Técnica. N.º 2: Modelado de la conducta

Técnica. N.º 3: Ensayo de la conducta

Técnica. N.º 4: Retroalimentación

Técnica. N.º 5: Reforzamiento de la conducta

Técnica. N.º 6: Auto observación

Técnicas conductuales de tipo familiar

Técnica. N.º 7: Reforzamiento diferencial de conductas incompatibles

Técnica. N.º 8: Extinción

Técnica. N.º 9: Modelado

Técnica. N.º 10: Contrato conductual

El Entrenamiento en Habilidades Sociales es un procedimiento de intervención que integra un conjunto de técnicas derivadas de las teorías de aprendizaje social, de la psicología social, de la terapia de conducta y de la modificación de conducta, y que se aplica para que las personas adquieran habilidades que les permitan mantener interacciones más satisfactorias en las diferentes áreas sociales de su vida. Las habilidades sociales son importantes en la medida en que las conductas manifestadas por una persona en una situación de interacción social se pueden corregir, a través de correcciones en determinados objetivos.

Hay que tener en cuenta varios aspectos de la habilidad social. Se trata de una característica de la conducta, y no de la persona. No es universal, es específica a la persona y a la situación y se debe tener en cuenta el contexto cultural donde se produce. Las HHSS son comportamientos aprendidos que pueden mejorarse a través de experiencias de aprendizaje adecuadas. Estos consisten en observar a quienes ejecutan adecuadamente las conductas, practicarlas, corregirlas, ir perfeccionando las propias ejecuciones, recibir reforzamiento por las ejecuciones adecuadas, y practicar lo más posible en situaciones reales y variadas. (Técnicas psicológicas , 2014)

A continuación, se detalla cada técnica, en relación al objetivo que dese cumplir, meta terapéutica, resultados esperados entre otros.

Técnica N. # 1. Instrucción

Objetivo: Inducir aprendizajes de forma intencional a las personas privadas de libertad, en relación a los comportamientos adecuados, dentro del entrenamiento en habilidades sociales.

Tabla. 14: Técnica de instrucción

Hallazgos	Técnica	Meta terapéutica	Estrategia	N.º de sesión	Resultados esperados
Área comportamental	Instrucción	Que las PPL argumenten la importancia de comportamientos adecuados	Se debe de transmitir información breve, frases cortas y un lenguaje claro.	Se aplica al inicio de cada sesión	Que los internos entiendan la importancia de conductas adecuadas.

Fuente: <http://www.cognitivoconductual.org/content.php?a=71>

Elaborado por: Nathaly Chavez Rodríguez

Figura. 12: Instrucción a grupos



Fuente: <https://cholilaonline.com/2017/11/fiscalia-abierta-en-esquel-participaron.html>

Elaborado por: Nathaly Chavez Rodríguez

Técnica N. # 2. Modelado

Objetivo: Emitir de forma adecuada un modelo de conducta positivo, por parte de un interno (modelo), frente a las personas privadas de libertad (observadores), con la intención felicitar la adquisición y modificación de la conducta.

Tabla. 15: Técnica de Modela

Hallazgos	Técnica	Meta terapéutica	Estrategia	N.º de sesión	Resultados esperados
Área comportamental	Modelado	Trabajar con modelado participativo, donde los internos interactúen con el modelo, en la administración de refuerzos positivos	Mostrar las conductas de forma clara y precisa de menor a mayor dificultad.	1	Que los internos Adquieran nuevos comportamientos adecuados.

Fuente: <http://www.cognitivoconductual.org/content.php?a=71>

Elaborado por: Nathaly Chavez Rodríguez

Figura. 13: Modelado



Fuente: <https://www.psycoactiva.com/blog/tecnicas-entrenar-tus-habilidades-sociales/>

Elaborado por: Nathaly Chavez Rodríguez

Técnica N. # 3. Ensayo de la conducta

Objetivo: Practicar de forma masiva con los internos, conductas inadecuadas, con la finalidad de valorar sus consecuencias y reforzarlas.

Tabla. 16: Técnica ensayo de la conducta

Hallazgos	Técnica	Meta terapéutica	Estrategia	N.º de sesión	Resultados esperados
Área comportamental	Ensayo de la conducta	Darles a los internos un papel activo, permitiéndoles que describan situaciones problemáticas y posibles formas de afrontamiento	Repetir los ensayos, para facilitar las condiciones de sobre aprendizaje	1	Que los internos enfrenen los déficits conductuales y prepararlos para situaciones nuevas.

Fuente: <http://www.cognitivoconductual.org/content.php?a=71>

Elaborado por: Nathaly Chavez Rodríguez

Figura. 14: Ensayo de la conducta



Fuente: <https://www.psicoadictiva.com/blog/tecnicas-entrenar-tus-habilidades-sociales/>

Elaborado por: Nathaly Chavez Rodríguez

Técnica N. # 4. Retroalimentación

Objetivo: Recoger información sobre los efectos que tienen las conductas inadecuadas, por parte de los internos, con la intención, de que haga un análisis objetivo de su conducta.

Tabla. 17: Técnica retroalimentación

Hallazgos	Técnica	Meta terapéutica	Estrategia	N.º de sesión	Resultados esperados
Área comportamental	Retroalimentación	Que el interno realice valoraciones de forma interpersonal, evitando hacer juicios categóricos.	Tras el ensayo, se le pide al interno, que comente su actuación, realizando un análisis de su actuación.	1	Que los internos identifiquen las conductas susceptibles de mejora, señalando los comportamientos alternativos.

Fuente: <http://www.cognitivoconductual.org/content.php?a=71>

Elaborado por: Nathaly Chavez Rodríguez

Figura. 15: Retroalimentación



Fuente: <http://www.fod.ac.cr/competencias21/index.php/principios-de-evaluacion/20-principios-evaluacion/fichas/50-retroalimentacion#.XWHRCuhKjIU>

Elaborado por: Nathaly Chavez Rodríguez

Técnica N. # 5. Reforzamiento

Objetivo: Aplicar un estímulo, llamado reforzamiento, cuando haya emitido una conducta adecuada, se puede hacer de forma verbal o material, con la finalidad de fortalecer su comportamiento.

Tabla. 18: Técnica de reforzamiento

Hallazgos	Técnica	Meta terapéutica	Estrategia	N.º de sesión	Resultados esperados
Área comportamental	Reforzamiento positivo	Aumentar la respuesta positiva de una conducta, es decir aumentar la posibilidad de que la conducta adecuada se establezca	Establecer y aplicar programas de reforzamiento positivo: ambiental y autoreforzamiento.	1	Que los internos entrenen y practiquen situaciones reales, que han de tener una alta probabilidad de ser reforzadas.

Fuente: <http://www.cognitivoconductual.org/content.php?a=71>

Elaborado por: Nathaly Chavez Rodríguez

Figura. 16: Reforzamiento



Fuente: <https://www.esan.edu.pe/apuntes-empresariales/2016/11/la-teoria-del-reforzamiento-y-su-aplicacion-en-las-organizaciones/>

Elaborado por: Nathaly Chavez Rodríguez

Técnica N. # 6. Autoobservación

Objetivo: Corregir conductas inadecuadas, a partir de la autoobservación de su comportamiento, con la finalidad de que el interno se haga una valoración interpersonal conductual.

Tabla. 19: Técnica de auto observación

Hallazgos	Técnica	Meta terapéutica	Estrategia	N.º de sesión	Resultados esperados
Área comportamental	Auto observación	Toma de conciencia, por parte de los internos, ante la actuación de situaciones problemáticas	Debe aplicarse de forma inmediata y circunstancial al comportamiento desadaptativo.	1	Que los internos cambios positivos en sus conductas de través del autoanálisis de los comportamientos inadecuados.

Fuente: <http://www.cognitivoconductual.org/content.php?a=71>

Elaborado por: Nathaly Chavez Rodríguez

Figura. 17: Auto observación



Fuente: <https://www.kienyke.com/kien-bloguea/auto-observacion-consciencia>

Elaborado por: Nathaly Chavez Rodríguez

Técnicas conductuales de tipo familiar de reforzamiento de la conducta

Técnica N. # 1. Reforzamiento diferencial de conductas incompatibles

Objetivo: Hacer partícipe a la familia del interno, a través de la interacción positiva, con la finalidad de generar un estímulo adecuado hacia la conducta del recluso.

Tabla. 20: Técnica de reforzamiento diferencial de conductas incompatibles

Hallazgos	Técnica	Meta terapéutica	Estrategia	N.º de sesión	Resultados esperados
Área Comportamental	Reforzamiento diferencial de conductas incompatibles	Aumentar las conductas adecuadas en los internos, a través de la estabilidad y satisfacción familiar.	Destacar los cambios conductuales positivos, de los internos por parte de la familia.	1	Que los internos, mejoren los niveles de comunicación familiar, provocando una mejora en sus conductas.

Fuente: <http://www.cognitivoconductual.org/content.php?a=71>

Elaborado por: Nathaly Chavez Rodríguez

Figura. 18: Reforzamiento diferencial de conductas incompatibles



Fuente: <https://sp.depositphotos.com/190919856/stock-photo-resolving-family-issues-in-therapy.html>

Elaborado por: Nathaly Chavez Rodríguez

Técnica N. # 2. Extinción

Objetivo: Enseñarle al familiar del interno, diferentes formas de extinguir una conducta inadecuada, a través de diferentes alternativas.

Tabla. 21: Técnica de Extinción

Hallazgos	Técnica	Meta terapéutica	Estrategia	N.º de sesión	Resultados esperados
Área comportamental	Extinción	Aumento de interacciones no hostiles por, entre los miembros de la familia.	No responder, con quejas o de forma inmediata, sobre las conductas inadecuadas del interno. Retira la actuación familiar, hasta que el sujeto entienda que está mal.	1	Que el interno, visualice que no llama la atención de su familiar a través de conductas inadecuadas, más bien por medio de comportamientos adecuados.

Fuente: <http://www.cognitivoconductual.org/content.php?a=71>

Elaborado por: Nathaly Chavez Rodríguez

Figura. 19: Extinción



Fuente: <https://sp.depositphotos.com/190919856/stock-photo-resolving-family-issues-in-therapy.html>

Elaborado por: Nathaly Chavez Rodríguez

Técnica N. # 3. Modelado

Objetivo: Observar la conducta de un modelo familiar e imitar su comportamiento.

Tabla. 22: Técnica de modelado

Hallazgos	Técnica	Meta terapéutica	Estrategia	N.º de sesión	Resultados esperados
Área Comportamental	Modelado	Cambiar los componentes formales de la conducta, a través de una imitación familiar más correcta.	En el caso de peleas familiares, en donde hay gritos, por citar un ejemplo, el terapeuta baja la voz, para que los integrantes imiten ese comportamiento.	1	Que las familias de los internos, proporcionen un nuevo habito de plantear sus diferencias y discutir sobre los desacuerdos.

Fuente: <http://www.cognitivoconductual.org/content.php?a=71>

Elaborado por: Nathaly Chavez Rodríguez

Figura. 20: Modelado



Fuente: <https://sp.depositphotos.com/190919856/stock-photo-resolving-family-issues-in-therapy.html>

Elaborado por: Nathaly Chavez Rodríguez

Técnica N. # 4. Contrato Conductual

Objetivo: Llegar a un acuerdo por parte de los integrantes dentro del núcleo familiar del interno, el cual consiste en especificar, las actividades a las que se compromete cada uno, teniendo un valor simbólico y de respeto entre sus partes.

Tabla. 23: Técnica contrato conductual

Hallazgos	Técnica	Meta terapéutica	Estrategia	N.º de sesión	Resultados esperados
Área Comportamental	Contrato Conductual	Aumentar la probabilidad de cumplimiento de algunas pautas de conducta, del interno	Es una herramienta versátil; así en caso de que luego de pautarse, se revele como algo difícil de cumplir, puede rediseñarse en función de la experiencia pasadas.	1	Ajustar los detalles de los acuerdos tratando de maximizar la satisfacción de los miembros.

Fuente: <http://www.cognitivoconductual.org/content.php?a=71>

Elaborado por: Nathaly Chavez Rodríguez

Figura. 21: Contrato conductual



Fuente: <https://sp.depositphotos.com/190919856/stock-photo-resolving-family-issues-in-therapy.html>

Elaborado por: Nathaly Chavez Rodríguez

Para el cumplimiento óptimo, de las técnicas en entrenamiento de habilidades sociales, con reforzamiento familiar, se debe de asegurar, que lo aprendido en las sesiones grupales, se aplique en situaciones distintas en las que se produjo el entrenamiento; es imprescindible que el interno siga aplicando los entrenamientos, repitiéndolos de forma masiva en diferentes circunstancias y con diferentes personas en situaciones reales.

4.4. Resultados esperados de la alternativa

Lo que se pretende lograr luego de la aplicación del plan de entrenamiento en habilidades sociales con reforzamiento familiar es:

la reducción de las conductas criminológicas en los internos del Centro de Rehabilitación Social Babahoyo; situación que se pretende evidenciar; en la no reincidencia penitenciaria de los reclusos; de igual forma se espera la toma de conciencia de las PPL al momento de cometer algún tipo de delito, encontrarse frente un situación problemática o desagrado.

Lograr que el entrenamiento en habilidades sociales sea puesto en prácticas en su diario vivir, con amigos, familias y ciudadanía en general, haciendo énfasis en el trabajo, interpersonal e intrapersonal.

REFERENCIAS BIBLIOGRÁFICAS

Abogados penalistas. (2015). Tipos de conductas adoptadas por el delincuente. España. Recuperado en: <http://consultas-abogados.es/criminologia-tipos-de-conductas-adoptadas-por-el-delincuente/>

Araujo, B. (2016). “Vinculos familiares y el plan de vida de las personas privadas de la libertad hombres de mediana seguridad del pabellon b2a del centro de rehabilitación social regional sierra centro norte de latacunga”. Ambato. Recuperado en: <http://repo.uta.edu.ec/bitstream/123456789/19953/1/FJCS-TS-191.pdf>

Bolaños, J. (2018). Los 10 delitos de mayor impacto que afectan al país. Guayaquil. Recuperado en: <https://www.extra.ec/actualidad/delitos-seguridad-delincuencia-policianacional-inec-estadisticas-JD2445281>

Comisión Especial Interinstitucional de Estadísticas de Seguridad Ciudadana. (2015). Manual de conceptualización de indicadores de seguridad ciudadana y convivencia pacífica desde el enfoque de la prevención. Quito. Recuperado en: <https://www.ministeriointerior.gob.ec/wp-content/uploads/2015/04/SEGURIDAD-CIUDADANA-SOLIDARIDAD-CIUDADANA.pdf>

El Universo. (2019). La delincuencia es imparable en Babahoyo. El Universo. Babahoyo. Recuperado en: <https://www.eluniverso.com/2009/05/19/1/1447/A8485DFCDBE84772997B5E04580A9F33.html>

Fuente, V. (2017). Delito, crimen, delincuencia y delincuente. Madrid. Recuperado en: <https://criminal-mente.es/2017/12/20/delito-crimen-delincuencia-y-delincuente/>

García, J. E. (2015). El comportamiento criminal desde un punto de vista evolucionista. Lima. Recuperado en: <https://www.redalyc.org/pdf/1471/147143428007.pdf>

GIL, F. (2014). Funciones ejecutivas y conducta antisocial. Sonora: Recuperado en: http://cms.ual.es/UAL/estudios/doctorado/tesis/tesisdoctoral/DOCTORADO8912?plan=8912&anyo=2017-18&exp_numord=182&tes_codnum=1&idioma=es

Humberto, P. (2019). Violencia y crimen en América Latina. Buenos Aires. Recueprado en: <https://nuso.org/articulo/violencia-y-crimen-en-america-latina/>

Juiciopenal.com. (2015). Las circunstancias eximentes, atenuantes y agravantes de la responsabilidad delictiva. Madrid. Recuperado en: <https://juiciopenal.com/responsabilidad-penal/las-circunstancias-eximentes-atenuantes-y-agravantes-de-la-responsabilidad-delictiva/>

López, N. (2016). Efectividad de la terapia filial para cambios conductuales y apoyo emocional de jóvenes delincuentes entre 12 a 17 años en centros de adolescentes infractores de Quito. Quito. Recuperado en: http://rraae.org.ec/Record/0027_862e765e3bb2ab1b5543185a9cd368cc/Details

Martinez, A. (2016). Factores de riesgo de la conducta antisocial en menores en situación de exclusión social. Madrid. Recuperado en: <https://eprints.ucm.es/38850/>

Mebarak R. (2016). Analisis de las pautas de crianza y los tipos de autoridad, y su relación con el surgimiento de conductas criminales. Madrid. Recuperado en: http://www.scielo.org.co/scielo.php?pid=S179431082016000300006&script=sci_abstract&tlng=es

Navarro J. (2017). Factores dinámicos en el comportamiento de delincuentes juveniles con perfil de ajuste social. Barcelona. Editorial: Huygens Editorial Padua, 20, bajo 08023 Barcelona www.huygens.es

Nicolas S. (2016). Psicología Criminal como ciencia. Madrid. Recuperado en: <http://repositorio.ucam.edu/bitstream/handle/10952/582/Psicolog%C3%ADa%20criminal%20como%20ciencia.%20Juan%20Jos%C3%A9%20Nicol%C3%A1s%20Guardiola.pdf?sequence=1&isAllowed=y>

Pomahuacre J. (2017). Conducta criminal. Lima. Recuperado en: ojs.ucvlima.edu.pe/index.php/psiquemag/article/download/183/100

Pueyo S. (2015). El origen de los delitos. Barcelona. Recuperado en: http://www.ub.edu/geav/wp-content/uploads/2017/06/Recension_origen_2015.pdf

Redacción Justicia. (2018). Militares apoyarán en el control de calles de Babahoyo. Babahoyo. Recuperado en: <https://www.eltelegrafo.com.ec/noticias/judicial/12/militares-apoyo-control-calles-babahoyo>

Saenz, J. (2018). La influencia familiar en la conducta delictiva. Madrid. Recuperado en: https://www.clubforenses.com/familia_conducta_delictiva/.

Salvador, I. R. (2018). Conducta antisocial. Valencia. Recuperado en: <https://psicologiaymente.com/psicologia/conducta-antisocial>.

Sánchez, A. (2018). Conductas antisociales-delictivas en adolescentes. Mexico. Recuperado en: <https://alternativas.me/27-numero-38-agosto-2017-enero-2018/158-conductas-antisociales-delictivas-en-adolescentes-relacion-con-el-genero-la-estructura-familiar-y-el-rendimiento-academico>.

Técnicas psicológicas. (2014). Entrenamiento en Habilidades Sociales. España. Recuperado en: <https://artpsycho.webnode.es/metodos-y-tecnicas/entrenamiento-en-habilidades-sociales/>

Trinidad, A. (2015). Niños con conducta antisocial. Granada. Recuperado en: <https://www.lechepuleva.es/ninos-3-anos/ninos-conducta-antisocial>.

Vásquez, J. (2014). Conducta antisocial y psicopatología: estudio de la evolución natural y del riesgo de desviación en una muestra de menores. ESPAÑA. Recuperado en: <https://psiquiatria.com/bibliopsiquis/conducta-antisocial-y-psicopatologia-estudio-de-la-evolucion-natural-y-del-riesgo-de-desviacion-en-una-muestra-de-menores/>

Vega J., C. G. (2018). Ocho factores de la conducta criminal. Mexico. Recuperado en: <https://revistas.iberoamericana.edu.co/index.php/ripsicologia/article/view/11109>.

ALEXOS

FOTOGRAFÍAS DE EVIDENCIA



Tutorías sobre la elaboración del proyecto de investigaca



Tutorías sobre la elaboración del proyecto de investigaca



Aplicación de encuesta , a los internos del CRS Babahoyo



Aplicación de encuesta , a los internos del CRS Babahoyo



UNIVERSIDAD TÉCNICA DE BABAHOYO

FACULTAD DE CIENCIAS JURÍDICAS, SOCIALES Y DE LA EDUCACIÓN

MATRIZ HABILITANTE PARA LA SUSTENTACIÓN DEL INFORME FINAL DEL PROYECTO DE INVESTIGACIÓN

TEMA: FACTORES CAUSALES PREDISPONENTES EN LAS CONDUCTAS CRIMINOLÓGICAS DE LAS PERSONAS PRIVADAS DE LIBERTAD EN EL CENTRO DE REHABILITACIÓN SOCIAL

Matriz de consistencia				
Problema General	Objetivo General	Hipótesis General	Variables Independiente	Variable Dependiente
¿De qué manera inciden los factores causales predisponentes en las conductas criminológicas, de las personas privadas de libertad en el Centro de Rehabilitación Social Babahoyo?	Determinar el grado de incidencia de los factores causales predisponentes en las conductas criminológicas de las personas privadas de libertad en el Centro de Rehabilitación Social Babahoyo.	Los factores causales predisponentes podrían incidir directamente en la existencia de conductas criminológicas de las personas privadas de libertad en el Centro de Rehabilitación Social Babahoyo.	Factores Causales Predisponentes	Conductas criminológicas
Subproblemas o derivados	Objetivos específicos	Subhipótesis o derivadas	Variables	Variables
¿Cómo la estructura socio-familiar, se relaciona con el desarrollo de conductas criminales de las personas privadas de libertad, en el Centro de Rehabilitación Social Babahoyo?	Identificar la estructura socio familiar de las de las personas privadas de libertad en el Centro de Rehabilitación Social Babahoyo.	La estructura socio-familiar podría estar desarrollando conductas criminológicas en las personas privadas de libertad en el Centro de Rehabilitación Social Babahoyo	Estructura Socio familiar	Familias Influencia de amigos Situación económica Nivel de instrucción
¿De qué manera se manifiestan las conductas criminológicas en las personas privadas de libertad en el Centro de Rehabilitación Social Babahoyo?	Analizar el desarrollo de las conductas criminológicas de las personas privadas de libertad en el Centro de Rehabilitación Social Babahoyo.	El análisis del desarrollo de las conductas criminológicas podría evidenciar su evolución, en las personas privadas de libertad del Centro de Rehabilitación Social Babahoyo.	Desarrollo de las conductas criminológicas	Niñez Adolescencia Adultos
¿Como el entrenamiento en habilidades sociales, con reforzamiento familiar, reducirá las conductas criminológicas en las personas privadas de libertad del Centro de Rehabilitación Social Babahoyo?	Diseñar una propuesta de entrenamiento en habilidades sociales, con reforzamiento familiar, para reducir las conductas criminológicas de las personas privadas de libertad en el Centro de Rehabilitación Social Babahoyo	El entrenamiento en habilidades sociales, con reforzamiento familiar, podría reducir las conductas criminológicas en las personas privadas de libertad del Centro de Rehabilitación Social Babahoyo	Entrenamiento en habilidades sociales	Técnicas conductuales de tipo grupal Técnicas conductuales de tipo familiar



UNIVERSIDAD TÉCNICA DE BABAHOYO

FACULTAD DE CIENCIAS JURÍDICAS, SOCIALES Y DE LA EDUCACIÓN CARRERA
DE PSICOLOGÍA CLÍNICA MODALIDAD PRESENCIAL

ANEXO

SESIONES DE TRABAJO TUTORIAL

PRIMERA SESIÓN DE TRABAJO

Babahoyo, jueves 25 de junio del 2019

RESULTADOS GENERALES ALCANZADOS	ACTIVIDADES REALIZADAS	FIRMA DEL TUTOR Y DEL ESTUDIANTE
Se ha pulido el tema y se ha definido el problema principal y los Subproblemas correspondientes.	<ol style="list-style-type: none"> Se revisó y analizó la información bibliográfica preliminar pertinente. Se hizo una investigación preliminar de campo. Se describió el hecho problemático desde varios puntos de vista. Se ubicó y planteó el problema general 	<p>.....</p> <p>Egres. Nathaly Chavez Rodríguez</p> <p>.....</p> <p>Msc. Patricia Sánchez Cabezas</p>

SEGUNDA SESIÓN DE TRABAJO

Babahoyo, miércoles 08 de agosto del
2019

RESULTADOS GENERALES ALCANZADOS	ACTIVIDADES REALIZADAS	FIRMA DEL TUTOR Y DEL ESTUDIANTE
<p>Se elaboraron los objetivos tanto el general como los específicos.</p> <p>Se trabajó en la confección del marcoteórico con la ayuda de la información bibliográfica y del internet.</p> <p>Se respondió al Problema en Forma de hipótesis.</p>	<ol style="list-style-type: none"> Se revisaron documentos escritos sobre el tema de investigación para construir el marco conceptual y referencial. Se discutió sobre la postura teórica a asumir en la investigación. Se buscó el fundamento teórico más adecuado para formular una hipótesis. 	<p>.....</p> <p>Egres. Nathaly Chavez Rodríguez</p> <p>.....</p> <p>Msc. Patricia Sánchez Cabeza</p>

TERCERA SESIÓN DE TRABAJO

Babahoyo, miércoles 15 de agosto del 2019

RESULTADOS GENERALES ALCANZADOS	ACTIVIDADES REALIZADAS	FIRMA DEL TUTOR Y DEL ESTUDIANTE
Se determinó el mecanismo de verificación de las hipótesis. Se determinó la forma de hacer la aplicación estadística.	1. Se establecieron las variables de la hipótesis con sus respectivos indicadores a ser verificados. 2. Se elaboró el cuestionario de comprobación de los indicadores de las hipótesis Egres. Nathaly Chavez Rodríguez Msc. Patricia Sánchez Cabezas
Se hicieron los cuadros para la recolección de datos.	1. Se definieron las frecuencias y las representaciones gráficas Egres. Nathaly Chavez Rodríguez Msc. Patricia Sánchez Cabezas

CUARTA SESIÓN DE TRABAJO

Babahoyo, viernes 24 de agosto del 2019

RESULTADOS GENERALES ALCANZADOS	ACTIVIDADES REALIZADAS	FIRMA DEL TUTOR Y DEL ESTUDIANTE
Se determinó la elaboración de la propuesta	1. Se define la elaboración de todas las actividades entabladas en la propuesta Egres. Nathaly Chavez Rodríguez Msc. Patricia Sánchez Cabezas
Se terminó la revisión con la tutoría de todo el Trabajo de investigación	1. Se procede a resolver la sugerencia del tutor y el lector. Egres. Nathaly Chavez Rodríguez Msc. Patricia Sánchez Cabezas

Nota. - Los resultados y las actividades a realizar, son realizados por el tutor del trabajo de grado, en base a las temáticas que se han abordado en las sesiones de trabajo. Estos cuadros son solo un ejemplo de cómo debería organizarse la agenda tutorial, que debe presentarse una vez concluido el trabajo de investigación en el nivel correspondiente.

Msc. Patricia Sánchez Cabezas
TUTOR

Tabulación de resultados Pregunta:

1. ¿Cuál es su nivel de instrucción?

Tabla de resultados sobre el nivel de instrucción de las PPL del CRS Babahoyo		
Alternativa	Frecuencia	Porcentaje
Analfabeto	17	39%
Primaria	15	34%
Secundaria	10	23%
Tercer nivel	2	4%
Cuarto nivel	0	0%
Total	44	100%

Fuente: Encuesta realizada a las personas privadas de la libertad del CRS Babahoyo

Autor: Nathaly Chavez Rodríguez



Fuente: Encuesta realizada a las personas privadas de la libertad del CRS Babahoyo

Autor: Nathaly Chavez Rodríguez

Análisis

La encuesta realizada a las personas privadas de libertad, del Centro de Rehabilitación Social Babahoyo en relación a su nivel de instrucción, arroja que el 39% de los internos son analfabetos, frente a un 34% que han estudiado la primaria, un 23% que son bachilleres y una pequeña parte correspondientes al 4% que tienen estudios universitarios.

Interpretación

En el gráfico se observa que en su mayoría los internos del CRS Babahoyo, son analfabetos sujetos que manifestaron en la entrevista que nunca han estudiado o que simplemente cursaron uno a dos cursos en la escuela; a esto se acompaña que otra parte representativa solo han estudiado la escuela a causa que sus padres no los quisieron estudiar, no tenían recursos o simplemente no les gustaba; de igual forma otro porcentaje

significativo muestra que tienen estudios de bachillerato y una mínima parte muestra que tienen estudios de tercer nivel.

Pregunta: 2. ¿Ha estado detenido usted anteriormente?

Tabla de resultados sobre detenciones de las PPL del CRS Babahoyo		
Alternativa	Frecuencia	Porcentaje
Si	19	43%
No	25	57%
Total	44	100%

Fuente: Encuesta realizada a las personas privadas de la libertad del CRS Babahoyo
Autor: Nathaly Chavez Rodríguez



Fuente: Encuesta realizada a las personas privadas de la libertad del CRS Babahoyo
Autor: Nathaly Chavez Rodríguez

Análisis

La encuesta realizada a las personas privadas de libertad, del Centro de Rehabilitación Babahoyo en relación si han estado detenidas anteriormente, arroja que el 43% si lo ha estado, frente a un 57% que están detenidos por primera vez.

Interpretación

En el grafico se observa que una parte significativa de los internos del CRS Babahoyo, han estado detenidos anteriormente, mediante la entrevista se obtuvo que la frecuencia de estas detenciones va desde dos, tres, cuatro, cinco, siete, ocho, diez hasta 18 veces, situación que los sujetos describen como algo de costumbre, es decir se adaptó al sistema penitenciario, como se vive, que comen, como mantenerse entre otros. Ha esto

se ha compañía que existe una cantidad considerable de reclusos que se encuentran detenidos por primera vez.

Pregunta: 3. ¿A qué edad cometido su primer delito?

Tabla de resultados sobre la edad de haber cometido su primer delito		
Alternativa	Frecuencia	Porcentaje
12-15 años	8	18%
16-20 años	8	18%
20-25 años	9	20%
25-30 años	3	7%
30-35 años	7	16%
35-45 años	3	7%
45-50 años	2	5%
50 años en adelante	4	9%
Total	44	100%

Fuente: Encuesta realizada a las personas privadas de la libertad del CRS Babahoyo
Autor: Nathaly Chavez Rodríguez

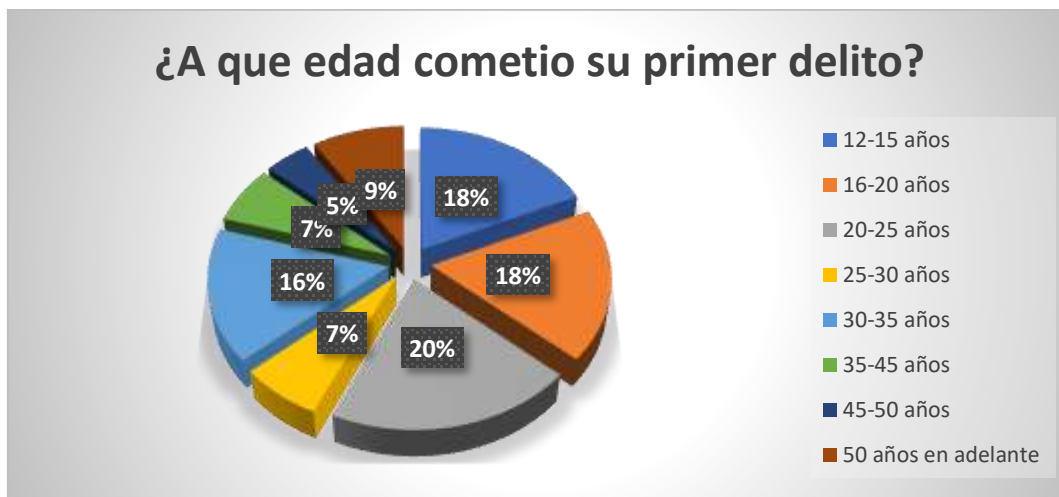

Fuente: Encuesta realizada a las personas privadas de la libertad del CRS Babahoyo
Autor: Nathaly Chavez Rodríguez

Análisis

La encuesta realizada a las personas privadas de libertad, del Centro de Rehabilitación Social Babahoyo, en relación a que edad cometieron su primer delito, arroja que un 20% cometió su primer delito entre los 20 a 25 años, frente a un 18% que lo hizo entro 12 a 15 años, de igual forma otro 18% entre 16 y 20 años, un 16% entre los 30 a 35 años, un porcentaje significativo correspondiente a un 9% entre los 50 años, un

7% entre los 25 a 30 años, otro 7% entre los 35 a 45 años y un 5% cometió su primer delito entre los 45 y 50 años.

Interpretación

En el gráfico se observa que una parte significativa de los internos de Centro de Rehabilitación Social Babahoyo, cometieron su primer delito, a edades que van de 20 a 25 años; a esto se acompaña que una parte significativa lo hizo a edades entre los 12, 15, 16 y 20 años, es decir edades tempranas donde ya incurrían en actos vandálicos, mediante la entrevista manifestaron que desde pequeños se metían en problemas como peleas callejeras, bandas, venta de algún tipo de sustancias entre otros; de igual forma a edades de 30 a 35 años hay una representación consciente de sujetos que cometieron su primer delito; a los 50 años hay una representación considerable de sujetos que incurrieron con la ley, frente a esto existen internos que cometieron su primer delito a edades que van desde los 25, 30, 35 y 45 años, sujetos que manifiestan en su mayoría, que se encuentran detenido por primera vez o que son inocentes y estar detenidos por confusión; una pequeña parte cometió su primer delito entre los 45 a 50 años.

Pregunta: 4. ¿Considera usted que su nivel de instrucción, influyó para que usted cometiera un delito?

Tabla de resultados sobre el nivel de instrucción de las PPL del CRS Babahoyo		
Alternativa	Frecuencia	Porcentaje
Si	10	23%
No	34	77%
Total	44	100%

Fuente: Encuesta realizada a las personas privadas de la libertad del CRS Babahoyo
Autor: Nathaly Chavez Rodríguez

¿Considera usted que su nivel de instrucción, influyo para que usted cometiera un delito?

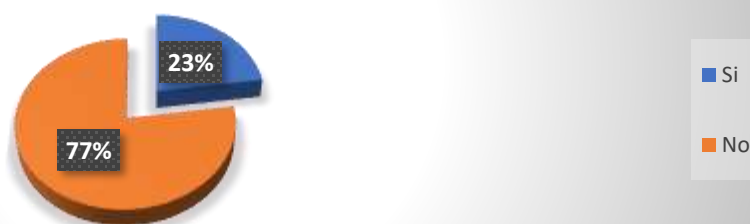

Fuente: Encuesta realizada a las personas privadas de la libertad del CRS Babahoyo
Autor: Nathaly Chavez Rodríguez

Análisis

La encuesta realizada a las personas privadas de libertad, del Centro de Rehabilitación Babahoyo, en relación si consideran que su nivel de instrucción, influyo para que cometieran un delito, arroja que el 23% considera que este factor influyo a la hora de cometer delitos, frente a un 77% que considera que no influyo.

Interpretación

En el grafico se observa que una parte significativa de los internos del CRS Babahoyo, consideran que su nivel de instrucción influyo en ellos, la hora de cometer delitos, mediante la entrevista manifestaron en su mayoría, no gustarles el estudio, en otros casos que han querido estudiar, pero no han tenidos recursos; sin embargo, un porcentaje mayor considera que su nivel de instrucción no ha influido en ellos para cometer un delito.

Pregunta: 5. ¿A qué clase social pertenece?

Tabla de resultados sobre la clase social a la que pertenecen las PPL del CRS Babahoyo		
Alternativa	Frecuencia	Porcentaje
Baja muy baja	18	41%
Media Baja	19	43%
Media Alta	17	16%
Alta	0	0%
Total	44	100%

Fuente: Encuesta realizada a las personas privadas de la libertad del CRS Babahoyo
Autor: Nathaly Chavez Rodríguez

¿A que clase social pertenece?

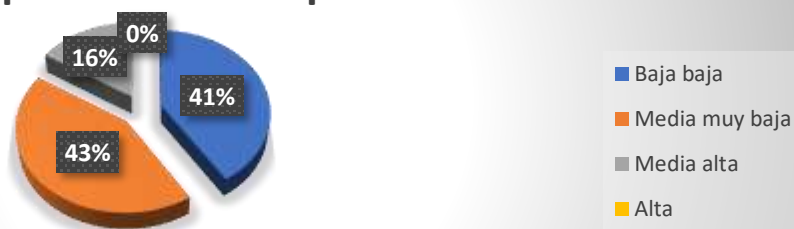

Fuente: Encuesta realizada a las personas privadas de la libertad del CRS Babahoyo
Autor: Nathaly Chavez Rodríguez

Análisis

La encuesta realizada a las personas privadas de libertad, del Centro de Rehabilitación Social Babahoyo en relación a que clase social pertenecen, arroja que el 43% pertenece a una clase social media baja, frente a un 41% que pertenece a una clase social baja muy baja, un 16 % pertenece a una clase social media alta.

Interpretación

En el gráfico se observa que una parte representativa de los internos pertenecen a una clase social media baja, esto acompañado a un porcentaje significativo que pertenecen a una clase social baja muy baja, mediante la entrevista cuando se les preguntaba, las causas para cometer el delito manifestaban hacerlo por necesidad, no tener recursos o que era la única salida a problemas de dinero, de delitos relacionados a robo, tráfico de drogas entre otros; de igual forma un porcentaje consciente proviene de una clase social media alta.

Pregunta: 6. ¿Qué actividades realiza con sus amigos?

Tabla de resultados sobre actividades que realizan los internos del CRS Babahoyo, con sus amigos		
Alternativa	Frecuencia	Porcentaje
Pasear	7	18%
Consumir algún tipo de sustancias	10	18%
Actos vandálicos	8	20%
Hacer deportes	11	7%
Trabajar	6	16%
Otros...	2	7%
Total	44	100%

Fuente: Encuesta realizada a las personas privadas de la libertad del CRS Babahoyo
Autor: Nathaly Chavez Rodríguez

¿Que actividades realiza con sus amigos?



Fuente: Encuesta realizada a las personas privadas de la libertad del CRS Babahoyo

Autor: Nathaly Chavez Rodríguez

Análisis

La encuesta realizada a las personas privadas de libertad, del Centro de Rehabilitación Social Babahoyo en relación a que actividades realizan con sus amigos, arroja que el 25% hace deportes, frente a un 23% que consume sustancias, un 18% realiza actos vandálicos, un 16% pasear, un 14% trabaja y un 4% realiza otro tipo de actividades.

Interpretación

En el gráfico se observa que actividades realizan los internos con sus amigos una parte considerable hace deportes, ha esto se acompaña que un porcentaje significativo consume sustancias y comete actos vandálicos con sus amigos, en la entrevista los reclusos manifestaron que realizaban esas actividades con sus amigos a causa de conseguir dinero para consumir o no da explicaciones a sus familias; de igual forma los internos también realizan actividades como pasear y trabajar con sus amigos, una pequeña parte realiza otro tipo de actividades.

Pregunta: 7. ¿Cree usted que sus amigos, tuvieron influencia para que cometiera un delito?

Tabla de resultados sobre la influencia de amigos para cometer un delito en las PPL del CRS Babahoyo		
Alternativa	Frecuencia	Porcentaje
Si	17	39%
No	27	61%
Total	44	100%

Fuente: Encuesta realizada a las personas privadas de la libertad del CRS Babahoyo

Autor: Nathaly Chavez Rodríguez

¿Cree usted que sus amigos, tuvieron influencia para que cometiera un delito?



Fuente: Encuesta realizada a las personas privadas de la libertad del CRS Babahoyo
Autor: Nathaly Chavez Rodríguez

Análisis

La encuesta realizada a las personas privadas de libertad, del Centro de Rehabilitación Babahoyo, en relación si creen que sus amigos, tuvieron influencia para que cometiera un delito, arroja que un 39% cree que sus amigos influyeron a la hora de cometer un delito, frente a un 61% que considera que sus amigos no influyeron para cometer un delito.

Interpretación

En el grafico se observa que una parte significativa de los internos del CRS Babahoyo, que consideran que sus amigos influyeron para cometer un delito, mediante la entrevista manifestaron que tenían una vida normal, sin embargo, se juntaron con personas no adecuadas y se corrompieron, sin embargo, otra parte significativa considera que sus amigos no tuvieron influencia para que ellos cometan algún delito.

Pregunta: 8. ¿Tiene usted un trabajo estable?

Tabla de resultados sobre si las PPL del CRS Babahoyo tienen un trabajo estable		
Alternativa	Frecuencia	Porcentaje
Si	26	39%
No	18	61%
Total	44	100%

Fuente: Encuesta realizada a las personas privadas de la libertad del CRS Babahoyo
Autor: Nathaly Chavez Rodríguez

¿Tiene usted un trabajo estable?



Fuente: Encuesta realizada a las personas privadas de la libertad del CRS Babahoyo
Autor: Nathaly Chavez Rodríguez

Análisis

La encuesta realizada a las personas privadas de libertad, del Centro de Rehabilitación Babahoyo, en relación si tienen un trabajo estable, arroja que un 59% que no tiene un trabajo seguro, frente a un 41% si tiene un trabajo constante.

Interpretación

En el grafico se observa que una parte significativa de los internos del CRS Babahoyo, no mantienen un trabajo estable con seguros, un sueldo fijo y garantías, mediante la entrevista los internos manifestaron que tiene trabajos ocasionales como jornaleros, en donde producen por días o cuando son llamados a trabajar, situación que los ha llevado a buscar otras alternativas como robar o vender drogas; por otra parte, un porcentaje consciente tiene un trabajo estable con garantías y sueldo fijo.

Pregunta: 9. ¿Considera que su situación económica, influyo a que usted cometiera un delito?

Tabla de resultados sobre la influencia de la situación económica, para cometer un delito en las PPL del CRS Babahoyo		
Alternativa	Frecuencia	Porcentaje
Si	20	45%
No	24	55%
Total	44	100%

Fuente: Encuesta realizada a las personas privadas de la libertad del CRS Babahoyo
Autor: Nathaly Chavez Rodríguez

¿Considera que su situación económica, influyo a que usted cometiera un delito?



Fuente: Encuesta realizada a las personas privadas de la libertad del CRS Babahoyo
Autor: Nathaly Chavez Rodríguez

Análisis

La encuesta realizada a las personas privadas de libertad, del Centro de Rehabilitación Babahoyo, en relación si creen que su situación económica influyo, para que cometieran un delito, arroja que un 45% consideran que sin influyo a que ellos cometieran un delito, frente a un 55% que consideran que su situación económica no influyo en ellos, para cometer algún delito.

Interpretación

En el grafico se observa que una parte significativa de los internos del CRS Babahoyo, consideran que su situación económica influyo para que cometieran delitos, mediante la entrevista los internos manifestaron que cometieron delitos por necesidad a causa de no tener para sus familias; sin embargo, un parte considerable no cree que su situación económica influyo, para que cometer un delito.

Pregunta: 10. ¿Usted pertenece a un hogar funcional?

Tabla de resultados sobre si las PPL del CRS Babahoyo, pertenecen a un hogar funcional		
Alternativa	Frecuencia	Porcentaje
Si	21	48%
No	23	52%
Total	44	100%

Fuente: Encuesta realizada a las personas privadas de la libertad del CRS Babahoyo
Autor: Nathaly Chavez Rodríguez

¿Usted pertenece a un hogar funcional?

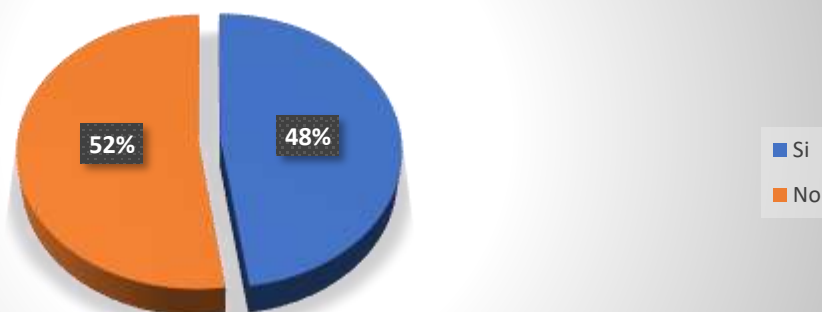

Fuente: Encuesta realizada a las personas privadas de la libertad del CRS Babahoyo
Autor: Nathaly Chavez Rodríguez

Análisis

La encuesta realizada a las personas privadas de libertad, del Centro de Rehabilitación Babahoyo, en relación si pertenecen a un hogar funcional, arroja que un 52% no pertenece a un hogar funcional, frente a un 48% que tiene un hogar funcional.

Interpretación

En el gráfico se observa que una parte significativa de los internos del CRS Babahoyo, no pertenece a un hogar funcional, es decir su hogar es de tipo disfuncional, mediante la entrevista los internos manifestaron provenir e incluso mantener hogares donde existe maltrato, separaciones, relaciones distantes entre otros, sin embargo, un parte consciente proviene de hogares funcionales.

Pregunta: 11. ¿Cuenta usted con el apoyo de su familia?

Tabla de resultados sobre si las PPL del CRS Babahoyo, cuentan con el apoyo de sus familias		
Alternativa	Frecuencia	Porcentaje
Si	25	43%
No	19	57%
Total	44	100%

Fuente: Encuesta realizada a las personas privadas de la libertad del CRS Babahoyo
Autor: Nathaly Chavez Rodríguez

¿Cuenta usted con el apoyo de su familia?



Fuente: Encuesta realizada a las personas privadas de la libertad del CRS Babahoyo
Autor: Nathaly Chavez Rodríguez

Análisis

La encuesta realizada a las personas privadas de libertad, del Centro de Rehabilitación Babahoyo, en relación si cuentan con el apoyo de su familia, arroja que un 57% cuenta con el apoyo de sus familias, frente a un 43% que no cuentan con el apoyo de sus familias.

Interpretación

En el gráfico se observa que una parte significativa de los internos del CRS Babahoyo, no cuenta con el apoyo de sus familias, mediante la entrevista los reclusos manifestaron que su familia no los visita, no se comunican con ellos, situación que los hacen sentir solos, excluidos y sin apoyos, por otra parte, un porcentaje representativo cuenta con el apoyo de sus familias.

Pregunta: 12. Descripción de su hogar: ¿en su familia hay?

Tabla de resultados sobre la descripción del hogar de las PPL del CRS Babahoyo		
Alternativa	Frecuencia	Porcentaje
Poca comunicación	3	4%
Poca comunicación y poco afecto	4	9%
Peleas, maltrato físico- psicológico, poco afecto	6	14%
Poco afecto	6	14%
Pelas, poca comunicación	8	18 %
Unión y armonía	7	16%
Comunicación	5	11%
Buena relación entre sus integrantes	4	9%
Otros...	1	5%
Total	44	100%

Fuente: Encuesta realizada a las personas privadas de la libertad del CRS Babahoyo
Autor: Nathaly Chavez Rodríguez

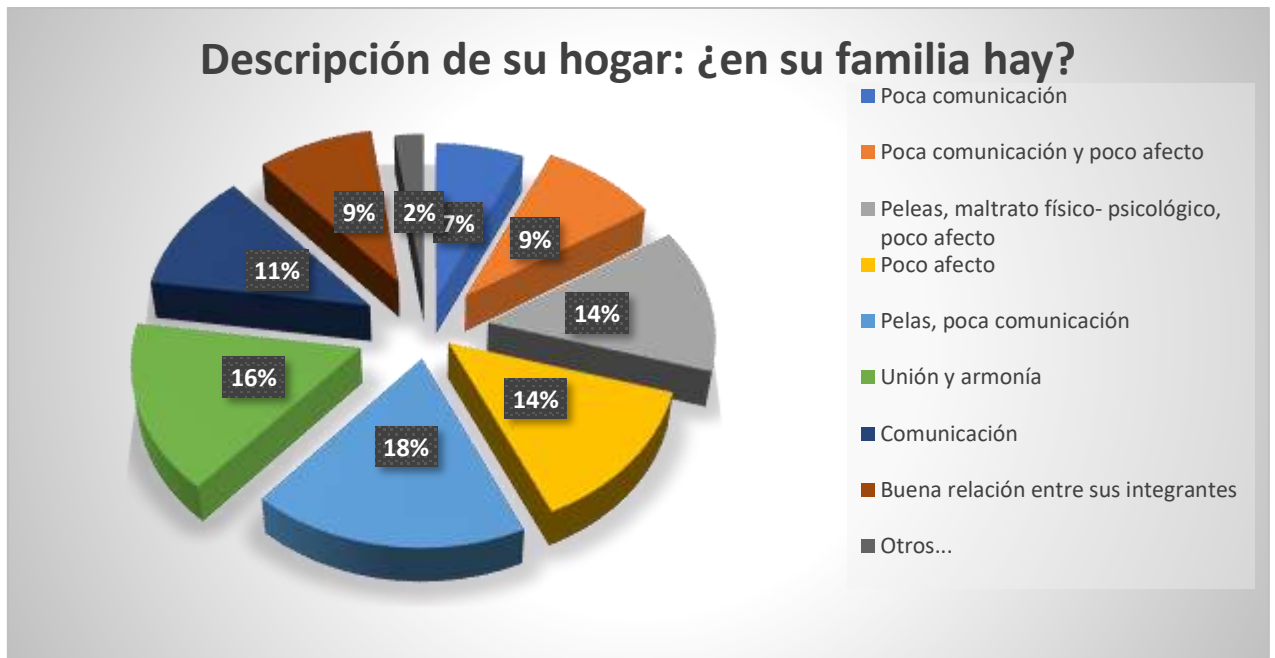

Fuente: Encuesta realizada a las personas privadas de la libertad del CRS Babahoyo
Autor: Nathaly Chavez Rodríguez

Análisis

La encuesta realizada a las personas privadas de libertad, del Centro de Rehabilitación Social Babahoyo, en relación a la descripción de su hogar, arroja que el 18% tiene en su hogar peleas y poca comunicación, frente un 16% que tiene unión y armonía en sus hogares, acompañado a esto un 14 % tiene peleas, maltrato físico-psicológico y poco afecto, un 11% tiene buena comunicación, un 9% tiene poca comunicación y poco afecto, otra 9% sin embargo tiene buena relaciones entre sus integrantes, un 7% tiene poca comunicación y un 2% tiene otros aspectos en sus hogares.

Interpretación

En el gráfico se observa la descripción de los hogares de los internos del CRS Babahoyo, donde una parte considerable refiere su hogar como un lugar donde existen peleas, maltratos físicos- psicológicos, poco afecto, poca comunicación mediante la entrevista los reclusos manifestaban que venían de hogares tormentosos e incluso el hogar que habían formado tienen las mismas características, referían sus padres los abandonaron, votaron de casa o maltrataban muchos; sin embargo un porcentaje

significativo tiene en sus hogares buena relación entre sus integrantes, tiene armonía, unión y buena comunicación.

Pregunta: 13. ¿Dentro de su familia algún otro miembro ha infringido la ley?

Tabla de resultados sobre otro miembro de la familia de las PPL del CRS Babahoyo que ha infringido la ley		
Alternativa	Frecuencia	Porcentaje
Si	15	34%
No	29	66 %
Total	44	100%

Fuente: Encuesta realizada a las personas privadas de la libertad del CRS Babahoyo
Autor: Nathaly Chavez Rodríguez



Fuente: Encuesta realizada a las personas privadas de la libertad del CRS Babahoyo
Autor: Nathaly Chavez Rodríguez

Análisis

La encuesta realizada a las personas privadas de libertad, del Centro de Rehabilitación Babahoyo, en relación si otro miembro de su familia ha infringido la ley, arroja que un 34% de los internos si tienen un integrante de su familia que ha cometido un delito, frente a un 66% que no tienen ningún familiar que haya vulnerado las leyes.

Interpretación

En el grafico se observa que una parte significativa de los internos del CRS Babahoyo, cuentan con un integrante de sus familias que ha infringido la ley, mediante la entrevista los reclusos manifestaron que tienen hermanos, padres e incluso hijos detenidos

en el mismo centro de detención, como en otros del país, sin embargo, un grupo considerable no tiene ningún familiar detenido o que haya incurrido en delitos.

Pregunta: 14. ¿Considera que sus relaciones familiares, influyeran para que usted cometiera un delito?

Tabla de resultados sobre si considera que las relaciones familiares, influyeron para que cometiera un delito en las PPL del CRS Babahoyo		
Alternativa	Frecuencia	Porcentaje
Si	15	39%
No	29	61 %
Total	44	100%

Fuente: Encuesta realizada a las personas privadas de la libertad del CRS Babahoyo
Autor: Nathaly Chavez Rodríguez



Fuente: Encuesta realizada a las personas privadas de la libertad del CRS Babahoyo
Autor: Nathaly Chavez Rodríguez

Análisis

La encuesta realizada a las personas privadas de libertad, del Centro de Rehabilitación Babahoyo, en relación si consideran que las relaciones familiares, influyeron para que cometieran un delito, arroja que un 39%, considera que sus relaciones familiares si influyeron para que el cometiera un delito, frente a un 61% que considera que su familia no influyo en ellos, para cometer un delito.

Interpretación

En el grafico se observa que una parte significativa de los internos del CRS Babahoyo, consideran que sus familias influyeron para que cometieran un delito,

mediante la entrevista manifestaron que su familia, no les brindaban el apoyo necesario situación que los llevo a robar o vender drogas para no depender de ellos; sin embargo, un grupo considerable menciona que su familia no tuvo influencia para que incurriera en delitos.

Pregunta: 15. ¿Como considera su infancia?

Tabla de resultados sobre, como consideran su infancia las PPL del CRS Babahoyo		
Alternativa	Frecuencia	Porcentaje
Buena	29	66%
Mala	15	34 %
Total	44	100%

Fuente: Encuesta realizada a las personas privadas de la libertad del CRS Babahoyo
Autor: Nathaly Chavez Rodríguez

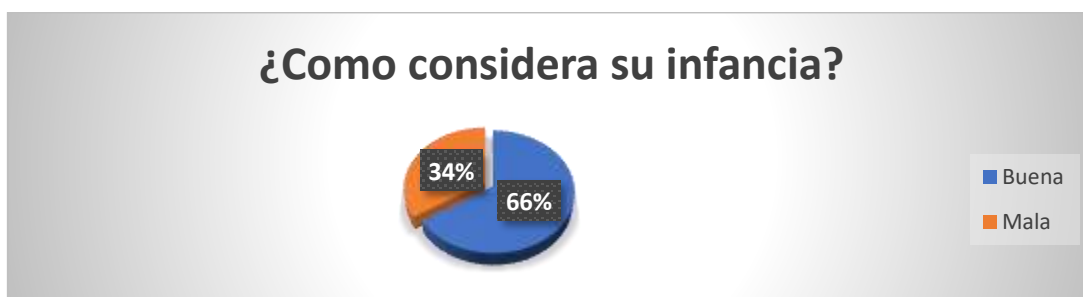

Fuente: Encuesta realizada a las personas privadas de la libertad del CRS Babahoyo
Autor: Nathaly Chavez Rodríguez

Análisis

La encuesta realizada a las personas privadas de libertad, del Centro de Rehabilitación Babahoyo, en relación a como consideran su infancia, arroja que un 66% considera buena su niñez, frente a un 34% que considera mala su etapa infantil.

Interpretación

En el grafico se observa que una parte significativa de los internos del CRS Babahoyo, consideran que tuvieron una buena niñez; frente una parte considerable que no lo creen así, mediante la entrevista manifestaron que sus padres los abandonaron desde muy pequeños, unos se criaron con mama, tíos o abuelos, otros fueron abusados sexualmente o maltratados de forma drástica.

Pregunta: 16. ¿Cuál fue el motivo que lo llevo a cometer un delito?

Tabla de resultados sobre cuál es el motivo por el que cometen delitos las PPL del CRS Babahoyo		
Alternativa	Frecuencia	Porcentaje
Necesidad	12	27%
Venganza	4	9%
Curiosidad	6	13%
Circunstancias ajenas	6	13%
Problemas familiares	4	9%
Defensa propia	2	5%
Influencia de amigos	2	4%
Placer	3	7%
Obligación	3	7%
Otros...	2	4%
Total	44	100%

Fuente: Encuesta realizada a las personas privadas de la libertad del CRS Babahoyo
Autor: Nathaly Chavez Rodríguez

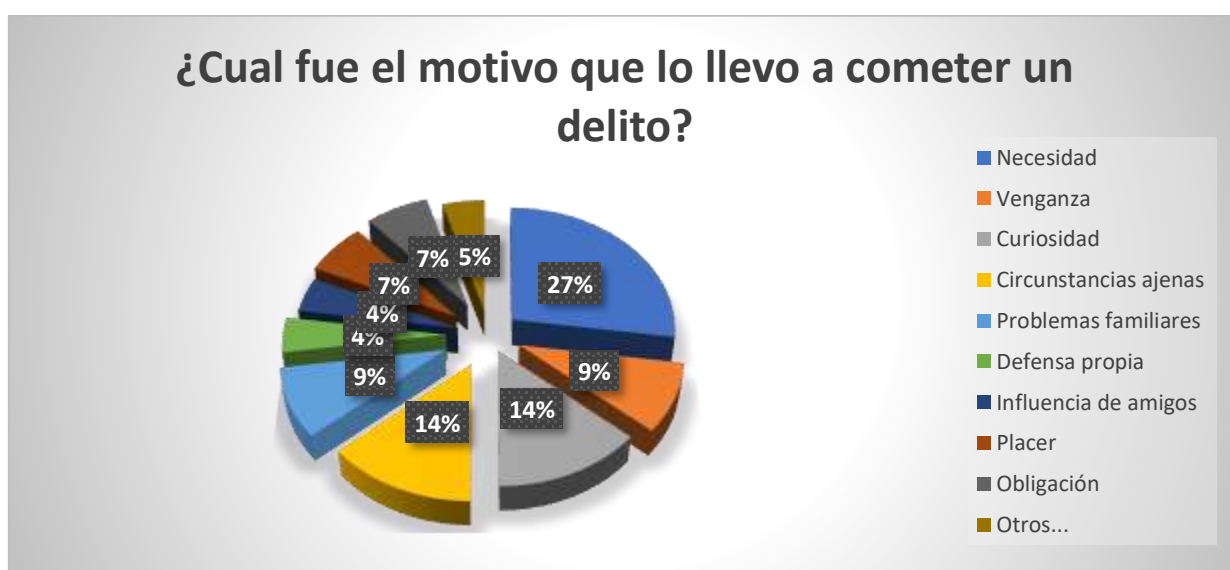

Fuente: Encuesta realizada a las personas privadas de la libertad del CRS Babahoyo
Autor: Nathaly Chavez Rodríguez

Análisis

La encuesta realizada a las personas privadas de libertad, del Centro de Rehabilitación Social Babahoyo, en relación a cuál fue el motivo que lo llevo a cometer un delito, arroja que el 27% lo hizo por necesidad, un 13% por curiosidad, otro 13% por circunstancias que no dependieron de él, un 9% lo hizo venganza, otro 9% por problemas familiares, un 7% delinquiró por obligación, otro 7% por placer, un 5% lo hizo por defensa propia, un 4% por influencia de amigos y otro 4% lo atribuye a otras circunstancias.

Interpretación

En el gráfico se observa cuáles fueron los motivos que llevaron a los internos del CRS Babahoyo a cometer un delito, una parte significativa lo atribuye haberlo hecho por necesidad, durante la entrevista manifestaron que el no tener un empleo fijo, no tener recursos fueron algunas de las causas para delinquir, a esto se acompaña que otros internos manifestaron haberlo hecho por curiosidad como vender drogas o circunstancias que no estaban en sus manos, como haber matado en defensa propia, de igual forma otros reclusos comentaron haber infringido la ley por placer, obligación, venganza hacen referencia a que mataron a un violador, les gusta asesinar, estaban en alguna banda que los obligo hacer hechos violentos; por otra parte hacen mención haber incurrido en las leyes por influencia de amigos que los invitaban a robar o por problemas familiares que los agobiaban.; de igual forma algunos recluso pusieron en manifestó que inculpaban su delito a otras circunstancias.

Pregunta: 17. ¿Qué siente usted cuando comete un delito?

Tabla de resultados sobre que siente las PPL del CRS Babahoyo cuando cometen un delito		
Alternativa	Frecuencia	Porcentaje
Frustración	4	9%
Placer y miedo	2	4%
Placer	7	16%
Vergüenza	5	11%
Vergüenza y miedo	6	14%
Ansiedad	8	18%
Ansiedad y vergüenza	2	5%
Ansiedad y miedo	4	9%
Miedo	3	7%
Otros...	3	7%
Total	44	100%

Fuente: Encuesta realizada a las personas privadas de la libertad del CRS Babahoyo
Autor: Nathaly Chavez Rodríguez

¿Qué siente usted cuando comete un delito?

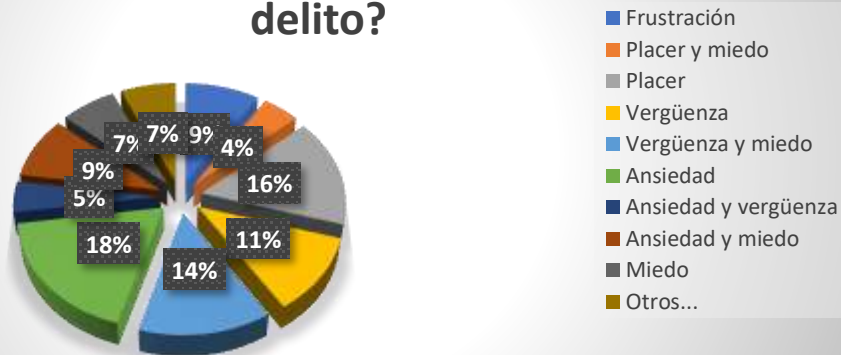

Fuente: Encuesta realizada a las personas privadas de la libertad del CRS Babahoyo
Autor: Nathaly Chavez Rodríguez

Análisis

La encuesta realizada a las personas privadas de libertad, del Centro de Rehabilitación Social Babahoyo, en relación a que siente cuando cometen un delito, arroja que el 18% siente ansiedad, frente un 16% que siente placer, un 14% que siente vergüenza y miedo, un 11% siente vergüenza, un 9% siente frustración, otro 9% siente ansiedad y miedo, un 7% siente miedo, otro 7% tiene sentimiento que no puede explicar, un 5% siente ansiedad y vergüenza y un 4% siente placer y miedo.

Interpretación

En el gráfico se observa que siente los internos del CRS Babahoyo, mediante la entrevista los reclusos manifestaron que tenían diversos sentimientos en relaciona al momento en que cometían un violación a las leyes, sentimientos que van desde ansiedad, miedo, placer, frustración, vergüenza, sintiendo tanto de forma individual como combinados, sin embargo el que prevalece en ellos es la ansiedad, mencionando que empezaban a desesperarse por lo que habían hecho, un porcentaje significativo también es el sentir de placer, en el dialogo hacían referencia hay un grado de confortabilidad en el hecho del delito; de igual forma hacían mención al caro de conciencia, culpabilidad e irritabilidad después de haber cometido el hecho criminal.

Pregunta: 18. ¿Consume usted algún tipo de sustancia?

Tabla de resultados sobre, si consumen algún tipo de sustancia las PPL del CRS Babahoyo		
Alternativa	Frecuencia	Porcentaje
Si	26	59%
No	18	41 %
Total	44	100%

Fuente: Encuesta realizada a las personas privadas de la libertad del CRS Babahoyo
Autor: Nathaly Chavez Rodríguez

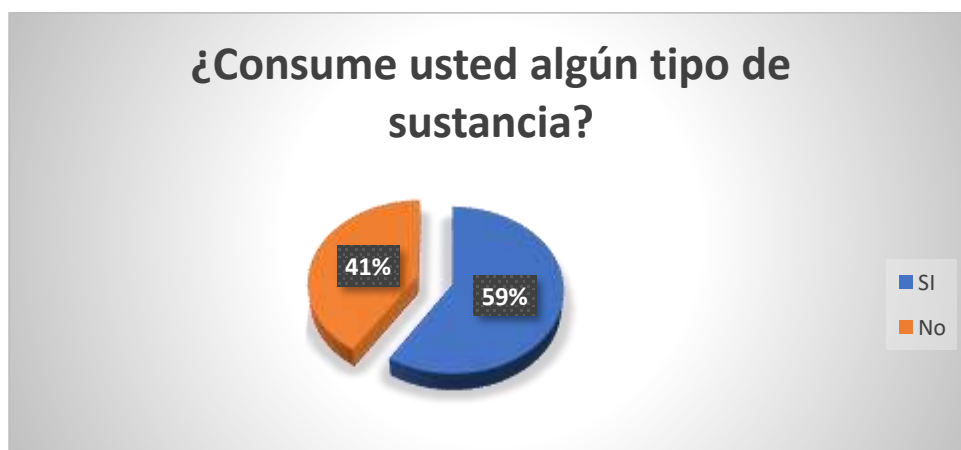

Fuente: Encuesta realizada a las personas privadas de la libertad del CRS Babahoyo
Autor: Nathaly Chavez Rodríguez

Análisis

La encuesta realizada a las personas privadas de libertad, del Centro de Rehabilitación Babahoyo, en relación a si consumen algún tipo de sustancia, arroja que un 59% si consume, frente a un 41% que no consume.

Interpretación

En el grafico se observa que una parte significativa de los internos del CRS Babahoyo, consumen algún tipo de sustancias, durante las entrevistas manifestaban que la sustancias van desde marihuana, cocaína, heroína, combinadas, con frecuencia diaria y semanal; teniendo edades de consumo bastantes altas, cantidades que van desde meses de

consumo e incluso hasta los 50 años; sin embargo, una parte considerable del recluso hace mención a no consumir, ningún tipo de sustancia.

Pregunta: 19. ¿Como reacciona usted, ante una situación que le molesta?

Tabla de resultados sobre, si consumen algún tipo de sustancia las PPL del CRS Babahoyo		
Alternativa	Frecuencia	Porcentaje
Con paciencia	11	25%
Coraje e ira	14	32 %
Miedo	4	9%
Al mismo nivel de la situación	12	27%
Otros...	3	7%
Total	44	100%

Fuente: Encuesta realizada a las personas privadas de la libertad del CRS Babahoyo

Autor: Nathaly Chavez Rodríguez

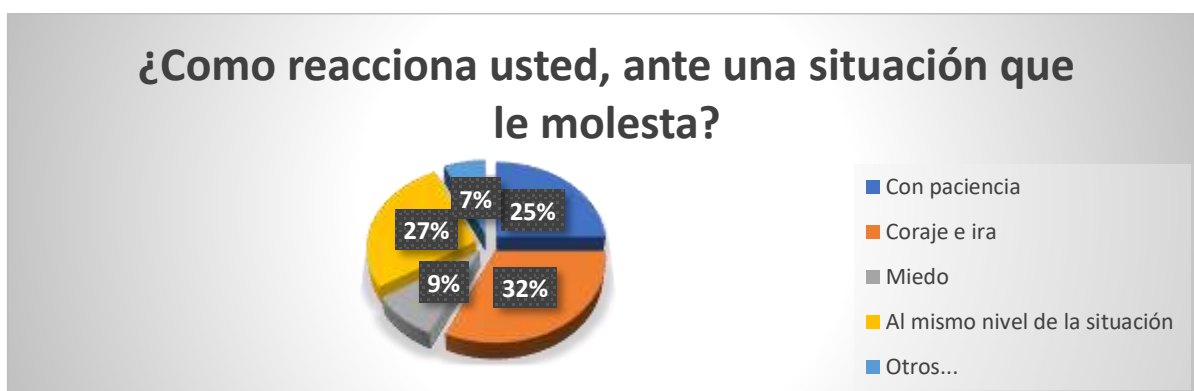

Fuente: Encuesta realizada a las personas privadas de la libertad del CRS Babahoyo

Autor: Nathaly Chavez Rodríguez

Análisis

La encuesta realizada a las personas privadas de libertad, del Centro de Rehabilitación Babahoyo, a cómo reaccionan ante una situación que les esté molestando, arroja que un 32 reacciona con ira y coraje, un 25% reacciona con paciencia, un 27% reacciona al mismo nivel de la situación, un 9% reacciona con miedo y un 7% reacciona de otras maneras.

Interpretación

En el gráfico se observa que una parte significativa de los internos del CRS Babahoyo, reacciona ante una situación que les molesta con ira y coraje, mediante la entrevista los reclusos manifestaron que solo algo les molesta ellos no se dejan y actúan, es decir tiene un bajo nivel de tolerancia, de igual forma otros mencionaban que reaccionaban con paciencia, al mismo nivel de la situación o con miedo; sin embargo, algunos internos hacen referencia a tener diversas formas de reacción.

Pregunta: 20. ¿Acepta usted el delito, por el cual se encuentra detenido?

Tabla de resultados sobre, si las PPL del CRS Babahoyo aceptan el delito, por el cual se encuentran detenidos		
Alternativa	Frecuencia	Porcentaje
Si	22	50%
No	22	50 %
Total	44	100%

Fuente: Encuesta realizada a las personas privadas de la libertad del CRS Babahoyo

Autor: Nathaly Chavez Rodríguez

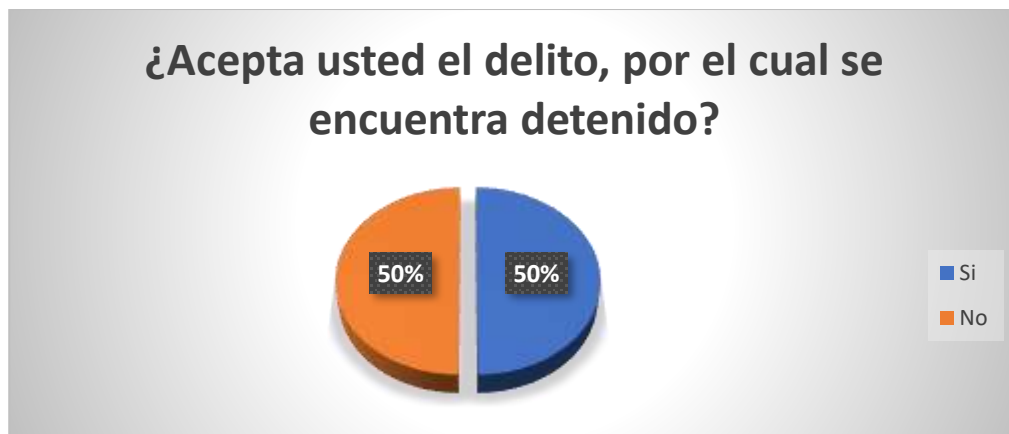

Fuente: Encuesta realizada a las personas privadas de la libertad del CRS Babahoyo

Autor: Nathaly Chavez Rodríguez

Análisis

La encuesta realizada a las personas privadas de libertad, del Centro de Rehabilitación Babahoyo, en relación si aceptan el delito, por el cual se encuentran

detenidos, arroja que un 50% si lo acepta, frente a otro 50% que no admite que la infracción por el cual se lo incrimina.

Interpretación

En el gráfico se observa que una parte equivalente de los internos del CRS Babahoyo, captan el delito por el cual se encuentran detenidos; frente a otro porcentaje igualitario que no está de acuerdo con el cargo penal que se le impuso, mediante la entrevista los reclusos manifestaban que se los incriminaba, estaban por error, confusión o venganza detenidos, otra por su parte reconocía su culpa, mencionando querer pagar por aquello.

Formato de encuesta aplicada

Responda las siguientes preguntas lo más sincero posible

1.- ¿Cuál es su nivel de instrucción?

- Analfabeto
- Primaria
- Secundaria
- Tercer nivel
- Cuarto nivel

2.- ¿Ha estado detenido anteriormente?

- Si
- No

Si la respuesta es sí, escriba cuantas veces.....

3.- ¿A qué edad cometió su primer delito?

- 12 -15 años
- 16- 20 años
- 20- 25 años
- 25-30 años
- 30-35 años
- 35- 45 años
- 45-50 años
- 50 en adelante.....

4.- ¿Considera que su nivel de instrucción, influyo para que usted cometiera un delito?

- SI
- No

5.- ¿A qué clase social pertenece?

- Baja muy baja
- Media baja
- Media superior
- Alta

6.- ¿Que actividades realiza con sus amigos?

- Pasear
- Consumir algún tipo de sustancia
- Actos vandálicos
- Hacer deportes
- Trabajar
- Otros.....

7.- ¿Cree usted sus amigos, tuvieron influencia para que usted cometiera un delito?

- Si
- No

8.- ¿Tiene usted un trabajo estable?

- Si
- No

9.- ¿Considera que su situación económica, influyo para que usted cometiera un delito?

- Si
- No

10.- ¿Usted pertenece a un hogar?

- Funcional (todos viven en el hogar, existe estabilidad)
- Disfuncional (Existen separaciones, poca estabilidad)

11.- ¿Cuenta usted con el apoyo de su familia?

- Si
- No

12.- Descripción de su hogar: ¿en su familia hay?

- | | |
|--|---|
| <input type="radio"/> Peleas | <input type="radio"/> Comunicación |
| <input type="radio"/> Maltrato físico | <input type="radio"/> Unión y armonía |
| <input type="radio"/> Maltrato Psicológico | <input type="radio"/> Muestras de afecto y espeto |
| <input type="radio"/> Buena relación entre sus integrantes | <input type="radio"/> Poca efecto y respeto |
| <input type="radio"/> Poca comunicación | <input type="radio"/> Otros..... |

13.- ¿Dentro de su familia, algún otro miembro ha infringido la ley?

- Si
- No

14.- ¿Considera que sus relaciones familiares, influyeron para que usted cometa un delito?

- Si
- No

15.- ¿Como considera su infancia?

- Buena
- Mala

16.- ¿Cuál fue el motivo que lo llevo a cometer un delito?

- Necesidad
- Venganza
- Curiosidad
- Circunstancias ajenas
- Problemas familiares
- Defensa propia
- Influencia de amigos
- Placer
- Obligación
- Otro.....

17.- ¿Que siente usted cuando comete un delito?

- Placer
- Ansiedad
- Miedo
- Vergüenza
- Frustración
- Otro.....

18.- ¿Consumo usted, alguna sustancia psicotrópica?

- Si
- No

19.- ¿Como reacciona usted ante una situación que le molesta?

- Con paciencia
- Coraje e ira
- Miedo
- Al mismo nivel de la circunstancia
- Otro.....

20.- ¿Acepta usted el delito, por el que se encuentra detenido?

- Si
- No

Modelo de Historia Clínica

HISTORIA CLINICA

1.- ANAMNESIS

1.1.- IDENTIFICACIÓN

Nombres y apellidos.....
Fecha y lugar de nacimiento.....
Cedula de identidad.....
Edad en años y meses.....
Sexo.....
Domicilio.....
Teléfonos.....
Estado Civil.....
Instrucción.....
Ocupación.....
Profesión.....
Religión.....
Informantes.....
Fecha de elaboración de la historia.....
Elaborado por.....

1.2.- MOTIVO DE CONSULTA

.....
.....
.....
.....

1.3.-CAUSA POR LA QUE SE ENCUENTRA PRIVADO DE LIBERTAD

.....
.....
.....
.....

1.4.- HISTORIA DE LA ENFERMEDAD

ANÁLISIS FUNCIONAL:

Consumo algún tipo de sustancia SI

No

EDAD DE CONSUMO	TIPO DE SUSTANCIA	SITUACIÓN	CONSECUENCIAS NEGATIVAS	CONSECUENCIAS POSITIVAS

1.5.- IRRUPCIÓN DEL CUADRO PSICOPATOLÓGICO

Descripción detallada de los síntomas y signos del brote que obligan a la:

Consulta.....

Época de aparición.....

Evolución.....

Tratamiento recibido.....

Causas desencadenantes.....

Consecuencias.....

Confrontar los datos suministrados por el paciente con los obtenidos al interrogante a familiares y amigos

1.6.- HISTORIA PERSONAL

Antecedentes

Embarazo y lactancia

Hijo deseado.....

Dificultades prenatales.....

Parto.....

Peso al nacer.....

Lactancia materna.....

Tipos de sólidos introducidos.....

Problemas de alimentación al nacer y hasta el primer año.....

Dificultades para dormir.....

Reacciones del niño.....

Edad de gateo.....

Edad en ponerse de pie.....
Edad al caminar.....
Inicio del lenguaje.....
Enfermedades médicas.....
Hospitalizaciones y cirugías.....

Infancia

Educación en los primeros años.....
Demandas excesivas.....
Sobreprotección.....
Castigos desmedidos.....
Adaptación familiar y social.....
Rivalidad fraterna.....
Conducta asumida ante los nacimientos de nuevos
hermanos.....
Cuidado del juguete y animales.....
Fantasías.....
Escolaridad
Edad de inicio.....
Adaptación al ambiente estudiantil.....
Relaciones con maestros y compañeros.....
Rendimiento escolar.....
Intereses.....
Sobrenombres.....
Liderazgo.....
Reprobaciones.....
Grado alcanzado.....

Adolescencia

Conflictos.....
Aceptación de las figuras de autoridad.....
Relación con el rendimiento académico.....

Pandillas.....

Sexualidad

De quién recibe la información.....

Primeras manifestaciones sexuales.....

Actividades ante el sexo opuesto.....

Masturbación (frecuencia, duración, conflictos, fantasías masturbatorias).....

Manifestaciones y actividades homosexuales.....

Menarquia.....

Noviazgos.....

Edad Adulta:

Historia ocupacional.....

Cambios.....

Ascensos.....

Situación laboral

Dificultades de adaptación.....

Relaciones con jefes y compañeros de trabajo.....

Eficiencia en el trabajo.....

Hábitos ante el dinero.....

Distracciones.....

Religión.....

Papel de padre y esposo.....

Historia Matrimonial

Actitud ante el sexo.....

Frecuencia.....

Circunstancias del matrimonio.....

Características del cónyuge.....

Infidelidad.....

Celos.....
Frigidez.....
Impotencia.....
Eyaculación precoz.....
Número de hijos.....
Abortos.....
Control natal.....
Molestias físicas.....
Estados depresivos asociados.....
Reacción ante los nietos.....

1.7.- HISTORIA FAMILIAR

GENOGRAMA FAMILIAR

2.-EXPLORACION

2.1.- EXAMEN FISICO

2.2.- EXAMEN MENTAL

Aplicación y resultados de test psicológicos

Actitud a la entrevista

FUNCIONES COGNOSCITIVAS:

Conciencia: lúcida() confusional() indiferente () Obnubilación () Estupor () Coma () Hipnosis () Hipervigilancia () Hipersomnia () Somnolencia (). Delirium () estados oníricos () estados crepusculares () estrechamiento de la conciencia () sonambulismo ()

Orientación: normal () alopsíquica () autopsíquica () desorientación parcial() desorientación espacial () desorientación temporal () desorientación autopsíquica ()

Inteligencia: normal () teórica () practica () superior() promedio() inferior()
limite() lingüística () Lógica matemática () espacial () musical () corporal
cenestésica () Intrapersonal () interpersonal () naturalista ()

Pensamiento:

Según su origen: animista () mágico () autista ()

Según el curso: interceptación o bloqueo () disgregación () Bradisiquia ()

taquisiquia () retardo () prolijidad () preserveración () incoherencia () pérdida
de asociaciones () descarrilamiento () tangencialidad ()

Según el contenido: urgencia del pensamiento () restricción del pensamiento ()
ideas fijas () ideas sobrevaloradas () ideas obsesivas () ideas fóbricas () ideas
delirantes primarias () ideas delirantes deductivas () ideas delirantes sensoriale ()

Atención: normal () hipoprexia() hiperprosexia() disprosexia() aprosexia ()
inatención () distraibilidad () desatención () fatigabilidad () hipervigilancia ()

Memoria: normal () sensorial () a corto plazo () a largo plazo () Hipermnesia ()
hipomnesia() dismnesia() amnesia anterógrada () amnesia retrograda() amnesia
retroanterogada () amnesia lacunar () disociativa () paramnesia confabulación ()
paramnesia reminiscencia () paramnesia mentira patológica () paramnesia
criptomnesia () paramnesia ecmnesia () paramnesia anecforia () paramnesia
Dejá vu () paramnesia jamais vu ()

Sensopercepcion: normal() hiperestesia () hipoestesia () paraestesia () anestesia ()
) alucinaciones() ilusión () pseudoalucinaciones () despersonalización ()
desrealización () Alucinosis () metamorfosis () alteración del esquema corporal ()
Cenestesis ()

FUNCIONES AFECTIVAS:

Afectividad: normal () hipotimia () Hipertimia () Atimia () anhedonia () distimia ()
alexitimia () tenacidad afectiva () labilidad afectiva () incontinencia afectiva ()
catatimia () perplejidad () neotimias () ambivalencia afectiva () Euforia () disforia
()

Ansiedad () angustia () indiferencia afectiva () depresión () incongruencia
afectiva ()

FUNCIONES CONATIVAS:

Voluntad: normal () hiperbulia () hipobulia () normobulia () abulia () negativismo ()
) obediencia automática () sugestionabilidad () ambivalencia volitiva () ataxia ()
abulia ejecutiva () impulsos patológicos o impulsiones () anorexia () bulimia ()
coprofagia () pica () algofilia () pusilaminidad () automutilación () suicidio ()
homicidio () retrainimiento () cleptomanía () priomanía () dipsomanía ()
compulsiones ()

Impulso sexual: normal () trastorno del deseo () trastorno en la excitación ()
alteración en el orgasmo () parafilias () hipererotsimo () homosexualidad ()
asexualidad ()

Psicomotricidad: normal() agitación() tics() convulsion() estereotipias() temblor()
enlentecimiento psicomotriz o hipokinesia () akinesia () hiperkinesia () apraxia ()

ecopraxia () amaneramiento () interceptación cinética () negativismo ()
flexibilidad cérea ()

Habitos: conservados: si() no() Insomnio () hipersomnio () terrores nocturnos ()
) trastornos de la alimentación, de la limpieza y los hábitos sexuales

Instintos: conservados: sí() no()

Lenguaje: normal () dislalia () disfemia () disfonía () coherente() afasia sensorial ()
incoherente() tartamudeo() afasia motora () disartria () dislalia () taquilalia ()
bradilalia () mutismo () neologismo () musitaciones y monólogos () ecolalia ()
verbigeración () disfemias o espasmofemias ()

Resumen de las alteraciones encontradas:

Resultados de test psicológicos

2.3.- Diferencial

.....
.....
.....
.....
.....

3.- DIAGNÓSTICO

.....
.....
.....
.....

4.- PRONOSTICO

.....
.....
.....
.....

5.- TRATAMIENTO

.....
.....
.....
.....

6. EVALUACIÓN Y COMENTARIOS

.....
.....
.....
.....

Asunto: RESPUESTA A SOLICITUD

Señorita
Nathaly Leoneia Chávez Rodríguez
PASANTE DE LA UNIVERSIDAD TÉCNICA DE BABAHOYO
Presente

De nuestra consideración:

Reciba un cordial saludo, en relación a su solicitud, en calidad del Director del Centro de Rehabilitación Social de Babahoyo, autorizo para que realice en la Institución, el levantamiento de información correspondiente a su proceso de titulación, en la modalidad proyecto de investigación.

Particular que pongo en su conocimiento para los fines pertinentes.

Con sentimientos de distinguida consideración.



Ab. Ronald Lara Pinos
DIRECTOR DEL CPL - BABAHOYO
CENTRO DE PRIVACIÓN DE LIBERTAD DE BABAHOYO

Autorización, por parte del director del Centro de Rehabilitación Social Babahoyo, a realizar el levantamiento de información del proyecto de investigación



UNIVERSIDAD TÉCNICA DE BABAHOYO

Babahoyo, 15 de julio del 2019

Ab. Ronald Alexander Lara Pinos
Director del Centro de Rehabilitación Social Babahoyo
En su despacho.-

Por medio del presente yo Nathaly Leoneia Chávez Rodríguez con CI. 2350022410, en calidad de pasante de la Universidad Técnica de Babahoyo, me dirijo a usted de la manera más cordial; para solicitarle que me permita realizar en la institución, el levantamiento de información correspondiente a mi proceso de titulación, en la modalidad Proyecto de investigación, con el tema denominado: *Factores causales predisponentes en la conductas criminológicas de las personas privadas de libertad en el Centro de rehabilitación Social Babahoyo.*

Esperando su pronta respuesta, por la atención prestada le quedo muy agradecida.

Atentamente,

Nathaly Chávez Rodríguez
2350022410



Por ti
UTB

Av. Universitaria Km 2 1/2 Via Montalvo
05 2570 368
rectorado@utb.edu.ec
www.utb.edu.ec

Solicitud de autorización de levantamiento de información del proyecto de investigación