



UNIVERSIDAD TECNICA DE BABAHOYO

Centro de Estudios de Postgrado
y Educación Continua
Maestría en Docencia y Currículo

TESIS DE GRADO

PREVIA A LA OBTENCION DEL TITULO DE:
Magister en Docencia y Currículo

T E M A :

Causas Socio-Ecocómicas que inciden en la
deserción de los alumnos del Instituto
"Eugenio Espejo" de la ciudad de Babahoyo.
2002 - 2003. Lineamientos Propositivos.

AUTORAS:

Matilde Orozco
Zoila Bazantes
Lucía Ruíz

DIRECTOR:

Msc. Rodrigo Sandoval Chasi



BABAHOYO - ECUADOR

2 0 0 4

UNIVERSIDAD TECNICA DE BABAHOYO

CENTRO DE ESTUDIOS DE POSGRADO Y EDUCACIÓN CONTINUA

CEPEC

**TESIS DE GRADO PREVIO A LA OBTENCIÓN DEL TITULO DE
MAGISTER EN DOCENCIA Y CURRÍCULO**

TEMA:

**Causas Socio-Económicas que inciden en la deserción de los alumnos del
instituto "Eugenio Espejo" de la ciudad de Babahoyo. 2002-2003.**

AUTORAS

Lcda. Zoila Bazantes

Lcda. Matilde Orozco

Lcda. Lucia Ruiz

DIRECTOR:

MST. Sc. Rodrigo Sandoval Chasi

Babahoyo. 2004

CERTIFICACIÓN

Magíster. MST. Sc. Rodrigo Sandoval Chasi

DIRECTOR DE TESIS

CERTIFICA:

Que la Tesis de Magíster en Docencia y Currículo titulada "CAUSAS SOCIO-ECONÓMICAS QUE INCIDEN EN LA DESERCIÓN DE LOS ALUMNOS DEL INSTITUTO "EUGENIO ESPEJO" DE LA CIUDAD DE BABAHOYO. 2002-2003." de la autoría del siguiente Equipo de Investigación:

Lcda. Zoila Bazantes

Lcda. Matilde Orozco

Lcda. Lucia Ruiz.

Ha sido revisada en todos sus componentes, por lo que autoriza su presentación, sustentación y defensa.

Babahoyo, Agosto del 2004

MST. Sc. Rodrigo Sandoval Chasi

DIRECTOR.

APROBACIÓN DEL TRIBUNAL

Los miembros del Tribunal examinador aprueban, el informe de investigación sobre el tema "CAUSAS SOCIO-ECONÓMICAS QUE INCIDEN EN LA DESERCIÓN DE LOS ALUMNOS DEL INSTITUTO "EUGENIO ESPEJO" DE LA CIUDAD DE BABAHOYO. 2002-2003." de la
autoría del siguiente Equipo de Investigación:

Lcda. Zoila Bazantes

Lcda. Matilde Orozco

Lcda. Lucia Ruiz

AUTORÍA

Todos los conceptos, procedimientos, ideas y criterios vertidos en la Tesis de Magíster en Docencia y Currículo, son de exclusiva responsabilidad de las autoras:

Lcda. Zoila Bazantes

Lcda. Matilde Orozco

Lcda. Lucia Ruiz

DEDICATORIA

A MI MADRE: Por haber matizado sus desvelos con la esperanza.
Por que siempre deseó lo mejor para mí en la vida.
Porque nunca desmayó al quedarse sola.
Porque nunca le importó su pobreza sino mi triunfo.

A MIS HIJOS: Frutos del amor; compañeros de mis luchas y desvelos;
fortaleza en el camino que me queda.

A MI ESPOSO: + Wilfrotd Mora
Quién fue la persona que me incentivó siempre a
seguir el camino de la superación.

Zoila

DEDICATORIA

A MI ESPOSO:

Leandro

Su apoyo incondicional ayudo a la superación de mi profesión.

A MIS HIJOS:

Luiggy y Fernando

Por quitarles el tiempo de pasar junto a ellos.

A MIS PADRES:

Rubén y Bertha

Porque me impulsaron a seguir en el camino de la superación.

A MI MADRE

POLITICA:

Angelita

Contribuyo en el precepto de mi hogar.

Lucia

DEDICATORIA

A mi esposo:

Santiago

Compañero solidario, quien ha permanecido junto a mí ayudándome a la consecución de mi triunfo alcanzado.

A mis padres:

+José y Micaela

Cuyo espíritu inmutable han sido ejemplos de trabajo y estudio.

A mis hijos:

Santiago, Alberto, Gino y Francisco

Con quienes comparto la dicha más inmensa.

Matilde

AGRADECIMIENTO

A Dios, principio y fin de las cosas: Manto de amor y sanidad celestial que ha fortalecido nuestras debilidades y nos ha dado fuerza para buscar superación del intelecto y del alma.

A La Universidad Técnica de Babahoyo y al Departamento de Postrado, representado muy acertadamente por el Dr. Mst. Hugo Alvarado quien ha impulsado el avance académico del Docente.

Al distinguido Magíster Rodrigo Sandoval Director de nuestra tesis, por haber entregado sus amplios conocimientos, con acierto y dedicación.

Zoila Bazantes

Lucia Ruiz

Matilde Orozco

INDICE

Contenido	Pag.
Introducción	
Capitulo I	
Campo Contextual Problemático	
1.1. Contexto Institucional.....	17
1.2. Situación Problemática.....	18
1.3. Problemas de Investigación.....	27
1.4. Problemas Derivados.....	28
Capitulo II	
Objetivos	
2.1. Objetivo General.....	29
2.2. Objetivos Específicos.....	29
Capitulo III	
Delimitación de la Investigación	
3.1. Delimitación Temporal.....	31
3.2. Delimitación Espacial.....	31
3.3. Unidades de Observación.....	31

Capitulo IV

Justificación.....	32
---------------------------	-----------

Capitulo V

Marco teórico

5.1. Conceptualización de los elementos de la deserción estudiantil.....	34
5.1.1. Formación económica social.....	34
5.1.2. Pobreza.....	36
5.1.3. Servicios Básicos.....	37
5.1.4. Carencias Nutricionales.....	37
5.1.5. Migración.....	39
5.2. Deserción Escolar.....	41
5.2.1. Deserción Estudiantil.....	41
5.2.2. Mortalidad Estudiantil.....	43
5.2.3. Absentismo Escolar.....	44
5.2.3.1. Causas del absentismo escolar.....	45
5.2.4. Fracaso Relativo.....	46
5.3. Otros Problemas especiales que influyen en la deserción escolar...	47
5.3.1. Problemas Personales.....	47
5.3.2. Conflicto entre hogar y colegio.....	48

Capitulo VI

Hipótesis y Variables

6.1. Hipótesis General.....	51
-----------------------------	----

6.1.2. Hipótesis Particulares.....	51
6.2. Variables.....	52
6.2.1. Operacionalización de las variables.....	53

Capítulo VII

Diseño Metodológico de la Investigación

7.1. Tipo de Investigación.....	58
7.2. Nivel de Investigación.....	58
7.3. Población y Muestra de estudio.....	59
7.4. Procedimiento.....	61

Capítulo VIII

Exposición y Descripción de los Resultados

8.1. Las causas económicas y sociales.....	63
8.2. La Carencia de Salubridad.....	65
8.3. Las Carencias Nutricionales.....	68
8.4. La migración campo ciudad.....	74
8.5. La desigualdad social.....	77
8.6. Las dificultades socio – económicas.....	79

Capítulo IX

Conclusiones y Recomendaciones

9.1. Conclusiones.....	83
9.2. Recomendaciones.....	84

Capítulo X

Lineamiento Propositivo

10.1. Título de la Propuesta.....	86
10.2. Justificación.....	86
10.3. Fundamentación.....	86
10.4. Objetivos.....	87
10.4.1. Objetivo General.....	87
10.4.2. Objetivos Específicos.....	88
10.5. Importancia.....	88
10.6. Ubicación sectorial y física.....	88
10.7. Factibilidad.....	89
10.8. Actividades.....	89
10.9. Recursos.....	90
10.10. Impacto.....	90
10.11. Evaluación.....	90
Bibliografía.....	91
Anexos.....	92
1. Encuestas.....	93
2. Cuestionarios para determinar los problemas de la deserción escolar.....	95
3. Encuesta aplicada a los docentes para conocer aspectos relacionados con el rendimiento de los alumnos desertores.....	100

INTRODUCCIÓN

Unos de los problemas de la educación del nivel medio en la provincia de Los Ríos y concretamente del Instituto Técnico Superior Eugenio Espejo de la ciudad Babahoyo, es la deserción estudiantil. La misma que no está ajena a los problemas educativos por ésta razón el grupo de investigadoras retoman la problemática y plantean el tema de investigación: Causas socio-económicas que inciden en la deserción de los alumnos del Instituto "Eugenio Espejo" de la ciudad de Babahoyo. 2002-2003.

Pretendiendo conocer las causas y efectos de ésta situación en los alumnos de la institución. Se realizó un trabajo investigativo en el cual se han recopilado todos los procedimientos desde la selección del tema hasta la presentación de resultados finales, por lo que ésta obra consta de:

Marco Teórico temas importantes como la creación, ubicación y las transformaciones que se han dado hasta la presente fecha.

Como problema preocupante de la institución se presenta la deserción estudiantil. Dos de las numerosas causas que influyen en la deserción estudiantil son: la situación económica y los problemas sociales derivados de éstas, como los servicios básicos; carencias nutricionales;

migración del campo a la ciudad y el plano psicológico etc. Nuestro objetivo es determinar las causas socio-económicas que inciden en la deserción estudiantil.

La investigación se llevó a efecto en el periodo del 2002 al 2004 al inicio de clases en el Instituto Eugenio Espejo del Cantón Babahoyo y las zonas de residencias de los alumnos desertores además de la colaboración de los directivos, docentes, padres de familia, alumnos, personal administrativos, Inspectores, Departamento de Orientación y registros de archivos.

Este trabajo se justifica por las observaciones realizadas a estudiantes que abandonaron el salón de clase. Hemos empleado la metodología participativa tratando de involucrar en el proceso a todos los actores de la comunidad educativa.

En el procedimiento utilizamos métodos hipotéticos descriptivos y para la recolección de datos empleamos la técnica de la entrevista, encuestas y observación participativa.

Una vez obtenidos el análisis de resultados y la comprobación de la hipótesis se pudo verificar que las causas son a más de las Económicas y Sociales, también la insalubridad, deficiencia nutricional, la migración del campo a la ciudad, la desigualdad social y otras dificultades.

Este trabajo ha dado ha conocer al equipo investigador la realidad concreta de los alumnos del plantel, lo que permite plantear como alternativa de solución, realizar actividades que sin requerir de ingentes sumas económicas movilicen la preocupación de padres de familia y maestros en aras de mejorar el autoestima de los alumnos para que retomen el compromiso de superación personal.

CAPÍTULO I

MARCO CONTEXTUAL DE LA INVESTIGACIÓN

1.1.Contexto Institucional

El 10 de mayo de 1.897 el Congreso Nacional, mediante decreto legislativo creó el Colegio "Babahoyo" en la capital de la provincia de Los Ríos, constituyéndose así en uno de los primeros colegios creados en la Provincia. Fue fundado por la intervención de notables ciudadanos que veían con preocupación el detenimiento cultural de la ciudad, debido a la carencia de profesionales que aporten en el desarrollo científico y tecnológico en la zona de influencia.

El 18 de noviembre de ese mismo año, se inauguró un curso de preparatoria para 46 alumnos que aspiraban matricularse en el flamante colegio, el 15 de abril comienzan las clases propiamente dichas.

El 20 de mayo de 1914 siendo Ministro de Educación, el Dr. Manuel María Sánchez, le cambió el nombre y le impuso el de "Eugenio Espejo", en homenaje al prócer D. Francisco Eugenio de Santa Cruz y Espejo y con el cual perdura para beneficio de la juventud estudiosa de la ciudad y otros sectores de nuestra provincia.

En la actualidad, se encuentra ubicado en la Avenida Universitaria, en el sector este de la Ciudad de Babahoyo, en su local propio y funcional.

El 5 de agosto de 1.996 se eleva a la categoría de Instituto Técnico Superior, acuerdo suscrito por el Dr. Roberto Paissailaigue, Ministro de Educación, para que funcione a partir de 1997 el Ciclo Posbachillerato con las especializaciones de Asistente de Ingeniería Civil y Administración de Fincas.

Esta Institución cuenta con un convenio pedagógico ejecutado con la Universidad Andina "Simón Bolívar" de la ciudad de Quito, la misma que lleva el asesoramiento de la Reforma Curricular.

1.2. Situación Problemática

"La eficiencia del sistema educativo se mide a través de su capacidad para conservar o retener a los estudiantes en la institución y permitirles cursar sin retrasos ni deserciones todas las actividades previstas en el currículo; en este sentido, el fenómeno de la deserción aparece como un indicador de situaciones de crisis en el ámbito educativo.

Para cualquier institución educativa el fenómeno de la deserción estudiantil es preocupante, independientemente de la magnitud de sus índices, pues el simple hecho de que exista, cuestiona la calidad de los procesos y programas que ofrecen las instituciones de educación

superior, el grado de preparación de sus docentes, las diferencias metodológicas existentes entre los colegios y las universidades”¹.

Lo antes expuesto parece ser una verdad, pero no es absoluta, por lo que se hace necesario realizar otro tipo de investigación, en la que desde un enfoque histórico dialéctico permita determinar las raíces profundas de la problemática de la deserción estudiantil. Analizar la estructura socio-económica de la provincia de Los Ríos, el Cantón Babahoyo y finalmente la estructura socioeconómica en el Instituto Técnico “Eugenio Espejo”.

El estudio de la realidad, se puede realizar desde diferentes enfoques, en base de los conocimientos, la cultura y la ideología de la persona que investigue, de tal forma que los resultados del presente trabajo se conviertan en una forma de acercarnos a la realidad.

Nos proponemos realizar el estudio de los fenómenos relacionados con la deserción que se presentan en el Instituto Técnico Superior “Eugenio Espejo” de la Ciudad de Babahoyo y para esto fue necesario determinar aspectos cuantitativos que permiten evidenciar lo señalado, y así conocer la incidencia económica familiar en el estudio de la deserción estudiantil a nivel medio.

¹ OSORIO, del Rocío. Deserción estudiantil de los Programas de Pregrado 1995-1998. Medellín

Términos como “Sociedad en Crisis”, “Educación en crisis”, “Corrupción”, son temas que se encuentran presentes en todos los medios de comunicación. Todos los estudios que se realizan, tratan de dar una explicación a una sociedad que día tras día se destruye así misma.

Uno de los problemas más agobiantes es todo aquel que se encuentra relacionado con la educación, es así como se puede apreciar que el nivel de corrupción está presente en todo el sistema educativo. De esto surgen algunas interrogantes ¿la situación socio económico influye en el sistema educativo?, ¿Es la deserción el resultado de la desorganización familiar? ¿Qué tanto influye la migración en la deserción estudiantil?

Estudios relacionados con la crisis económica diariamente presentan organismos mundiales como la UNICEF, la UNESCO, en los que sostienen que los niveles de pobreza son alarmantes en los países en desarrollo. La educación para el desarrollo humano sostenible es imperativa como imperativo resulta educar para el trabajo

Así la educación se constituye en fuente de desarrollo para los pueblos debiendo en consecuencia la educación media contribuir para mejorar el sistema educativo en su conjunto.

De tal forma que si analizamos los índices educativos, de pobreza podremos darnos cuenta de nuestra realidad.

CUADRO 1

ESTUDIO COMPARATIVO DE INDICADORES DE EDUCACIÓN; 1990

	Tasa neta de asistencia			Índice de Desarrollo Educativo		
	Primaria	Secundaria	Superior	Campo	Ciudad	Total
País	89.2	43.3	10.9	44.2	68.9	58.5
Los Ríos	85.4	35	6.1	42.9	61.6	51.2
Babahoyo	89.6	45.1	11.2	45.1	71.2	59.1

FUENTE: INFOPLAN, en base de INEC, último Censo de Población y Vivienda de 1990

Elaborado por grupo investigador

El Índice de Desarrollo Educativo² (IDE) en la Provincia de los Ríos es 51,2, y concretamente en el Cantón Babahoyo es de 59,1 lo que nos permite sostener que, si bien es cierto que el IDE de la ciudad es mayor que el de la provincia, esto puede darse por ser la cabecera provincial, pero sin embargo son pocos los que acceden a la educación secundaria, y el problema se agudiza con la pérdida de año y la deserción de los alumnos.

Analizar los problemas de la deserción escolar es importante y nos sensibilizamos con las palabras de Kofi Annan (1998) cuando dice: "Tanto a nivel internacional como nacional, fuerzas fundamentales están reconsiderando las pautas de la organización social, las estructuras de

² Se define como "Es la combinación lineal de los indicadores de alfabetismo, años de escolaridad, acceso a la instrucción superior, y las tasas netas de asistencia a la primaria, secundaria, y superior que maximiza su representatividad. Este índice está en una escala de 0 a 100 puntos; sus valores mayores indican mejores condiciones educacionales, y viceversa". ODEPLAN. Infoplan. Desarrollo Social y Gestión Municipal en el Ecuador.

oportunidades y limitaciones, los objetos de aspiración y las fuentes de temor.

La mundialización envuelve al mundo al mismo tiempo que la fragmentación y la afirmación de las diferencias van en aumento. Las zonas de paz se amplían en tanto que se intensifican los estallidos de horrible violencia; se está creando una riqueza sin precedentes, pero en grandes zonas la pobreza sigue siendo endémica; cada vez más la voluntad del pueblo y sus derechos integrales se ven tanto respetados como violados; la ciencia y la tecnología favorecen la vida humana al tiempo que sus subproductos amenazan los sistemas mundiales de mantenimiento de la vida"³(UNESCO 1998) A fin a este pensamiento se generan muchas ideas que a lo largo de este trabajo se constituyen en eje fundamental de estudio de los problemas de la deserción escolar en el Colegio Eugenio Espejo.

Otro de los problemas que es necesario analizar es la migración, en los últimos años este fenómeno ha sido tan acelerado, que las divisas que generan son tan altas que ha logrado paliar en algo la situación socio económica del País, ¿Pero, cual es su costo social?, ¿Cómo incide en el sistema educativo este fenómeno?

Según resultados obtenidos en el censo de 1990, el coeficiente es negativo, claro está que el fenómeno se presentó en el último quinquenio

³ UNESCO, Conferencia mundial sobre educación superior París 5-9 de octubre de 1998

CUADRO 2
TASA DE MIGRACIÓN: 1990

TASA
País
Los Ríos -2,44
Babahoyo -7,71

Fuente: INFOPLAN, en base de INEC, Censo de Población Y Vivienda de 1990
Elaborado por grupo investigador

La salud es otro indicador que es necesario analizar, ya que influye en el proceso de aprendizaje.

CUADRO 3
INDICE DE SALUD

	Campo	Ciudad	Total
TOTAL			
PAIS	43,4	68,0	57,7
LOS RIOS	44,6	60,1	51,4
Babahoyo	43,1	62,2	53,4

Fuente: INFOPLAN, en base de INEC, Censo de Población Y Vivienda de 1990
Elaborado por grupo investigador

Apreciamos que según el Censo del 90, el índice de salud en la ciudad de Babahoyo es elevado, sin embargo es necesario que la atención mejore, pues existen cordones de miseria que no son atendidos por los gobiernos

seccionales, es prioritario estudiar la procedencia de nuestros alumnos, sean del campo, o sectores marginales, cuyas condiciones de vida, son en algunos casos de insalubridad.

La pobreza, resultado de la desigualdad social, es otro fenómeno que es necesario considerarlo cuando se realiza un análisis.

CUADRO 4
LA POBREZA EN EL CANTÓN BABAHOYO: 1990

Datos	Campo	Ciudad	Total
Incidencia de la Pobreza (%)	76,7	42,6	58,4
Brecha de la Pobreza (%)	32,5	12,7	21,8
Severidad de la Pobreza (%)	17,5	5,3	10,9
Incidencia de la Indigencia (%)	31,0	7,1	18,2
Brecha de la Indigencia (%)	9,1	1,5	5,0

Fuente: INFOPLAN, en base de INEC, Censo de Población Y Vivienda de 1990
Elaborado por grupo investigador.

Encontramos una explicación del movimiento social hacia los centros poblacionales, porque el campesino de Babahoyo está abandonando el campo para asentarse en la urbe, pero en la mayoría de los casos lo realiza en los sectores marginales, con todas las carencias básicas.

El Instituto Técnico Superior Eugenio Espejo desde su creación ha venido contribuyendo en la formación de bachilleres y en la actualidad forma

profesionales al nivel de (mandos medios) en las especialidades asistencia de Ingeniería Civil y Administración de Fincas. Destacándose siempre por su labor fecunda en beneficio de la formación de los jóvenes que año tras año han accedido a la educación que en ella se imparte.

En la actualidad, igual que en muchas instituciones educativas de la ciudad se puede apreciar la deserción escolar, problema que se ve agravado en estos últimos años. En los últimos cinco años en el Instituto Eugenio Espejo concretamente se matricularon en primer curso 297 alumnos, distribuidos en los paralelos A-B-C-D-E-F-G-H-I-J.

De estos alumnos a quienes les correspondería estar en el segundo año del ciclo diversificado durante el presente año lectivo se encuentran matriculados y asistiendo 99 alumnos. Distribuidos en los paralelos A, B, y C.

Tratando de conocer las causas de la deserción de los alumnos encontramos respuestas como⁴: económicas, maltrato de padres y maestros, por cambio de domicilio, por trabajo, por problemas conductuales (drogadicción, prostitución juvenil, pandillerismo, alcoholismo) y otros.

En los actuales momentos la situación es difícil debido a que muchos estudiantes se encuentran abandonados de los padres y madres, que por

⁴ Información recogida por entrevistas informales realizada con profesores y algunos padres de familia asistente a reuniones para retirar los informes de calificaciones.

mejorar la situación familiar se han visto obligados a emigrar a otros países, dejando sus responsabilidades en manos de terceros, quedándose los menores sin protección afectiva, ya que los jóvenes se sienten con libertad, no respetan la decisión de quienes están a su cargo y quieren actuar como ellos creen conveniente, constituyéndose esto en uno de los factores predominantes para un incremento estadístico de los alumnos repetidores o desertores.

Se agrega a esto el comercio en la educación, ya que muchos maestros, confunden su misión de educadores, guías, orientadores y formadores de niños y jóvenes que constituyen el presente y el futuro de nuestra patria, nuestros alumnos son obligados a comprar en alto costo fotocopias, libros, folletos, formatos para evaluaciones y algunos hasta rifas, entradas para bingos, a veces a cambio de puntos; esto afecta la economía familiar ya que muchos hogares tienen dificultades económicas, situación que les impide cumplir con estas exigencias y prefieren retirar a sus hijos del plantel.

En otros casos los alumnos tienden a sentir hastío y hasta fobias con respecto a la escuela o al colegio porque igual que en su casa se sienten maltratados, pues hay insultos, gritos, amenazas, sobrenombres, castigo físico, actitudes que provienen no solo de sus compañeros sino también en muchas ocasiones de maestros.

Es sencillo confirmar nuestras aseveraciones si visitamos los centros de rehabilitación de menores masculinos y femeninos que pertenecen al Ministerio de Bienestar Social donde permanecen en calidad de internos los preadolescentes y adolescentes que en un 99 % han desertado de los colegios y escuelas refugiándose en las calles, plazas, discotecas, parques, portales, prefiriendo estos lugares para evitar maltratos de sus progenitores, que sin escucharles ni investigar las causas de los problemas educativos, los maltratan y castigan.

A todo esto, debemos considerar que las condiciones sociales en que se desenvuelven nuestros jóvenes, afectan de manera directa su desempeño estudiantil. Antes enunciamos ya que “la educación y la salud constituyen dos dimensiones básicas de la satisfacción de necesidades básicas...”⁵ (Carlos Larrea, 1999), las carencias reflejan la deprivación social; la infraestructura física de sus vivienda, el acceso a los servicios básicos, su estado de salud, son factores que inciden en el desarrollo integral de los individuos y por ende en su formación educativa media y superior.

1.3. Problema de Investigación

Del campo problemático señalado en líneas anteriores se desprende como problema de investigación:

⁵ Larrea, Carlos. Desarrollo Social y Gestión Municipal en el Ecuador. INFOPLAN, octubre 1999, Quito

¿CÓMO INCIDEN LAS CARACTERÍSTICAS ECONÓMICAS Y SOCIALES EN LA DESERCIÓN DE LOS ESTUDIANTES DEL INSTITUTO TÉCNICO SUPERIOR “EUGENIO ESPEJO DE LA CIUDAD DE BABAHOYO?”.

1.4. Problemas Derivados

- ¿Cómo incide la carencia de servicios básicos en la deserción escolar de los alumnos del Instituto Superior Eugenio Espejo de la Ciudad de Babahoyo?
- ¿Las carencias nutricionales y el estado de salud son factores que provocan la deserción escolar de los alumnos del Instituto Superior Eugenio Espejo de la Ciudad de Babahoyo?
- ¿Cómo incide la migración del campo a la ciudad, de los padres de familia a otros países, en la deserción escolar de los alumnos del Instituto Superior Eugenio Espejo de la Ciudad de Babahoyo?.
- ¿Qué influencia tiene en el plano psicológico la situación socio-económica de los alumnos que han desertado del Instituto Superior Eugenio Espejo de la Ciudad de Babahoyo?.

CAPITULO II

OBJETIVOS

2.1. Objetivo General

Determinar la incidencia de los problemas económicos y sociales en la deserción escolar de los estudiantes del Instituto Superior "Eugenio Espejo" de la ciudad de Babahoyo.

2.2. Objetivos Específicos

- Analizar los factores socioeconómicos que tienen incidencia en la deserción escolar de los alumnos del Instituto Superior Eugenio Espejo de la Ciudad de Babahoyo.
- Investigar si las carencias nutricionales y el estado de salud son factores que provocan la deserción escolar de los alumnos del Instituto Superior Eugenio Espejo de la Ciudad de Babahoyo.
- Establecer la influencia de la migración del campo a la ciudad, y de los padres de familia a otros países, en la deserción escolar de los alumnos del Instituto Superior Eugenio Espejo de la Ciudad de Babahoyo.

- Establecer la desigualdad social generada por la pobreza en la deserción escolar de los alumnos del Instituto Superior Eugenio Espejo de la Ciudad de Babahoyo.
- Indagar los efectos psicológicos de la situación socioeconómica que inciden en la deserción escolar de los alumnos del Instituto Superior Eugenio Espejo de la Ciudad de Babahoyo.
- Construir lineamientos alternativos que permitan superar la deserción escolar de los alumnos del Instituto Superior Eugenio Espejo de la Ciudad de Babahoyo.

CAPITULO III

DELIMITACION DE LA INVESTIGACIÓN

3.1. Delimitación Temporal

La investigación se llevó a cabo durante el período comprendido entre el inicio del año lectivo 2002-2003, en un estudio analítico de las causas socio-económicas que inciden en la deserción escolar de los estudiantes del Instituto Técnico Superior Eugenio Espejo de la ciudad de Babahoyo.

3.2. Delimitación Espacial

El espacio físico en el que se realizó la propuesta estará constituido por el Instituto Superior Eugenio Espejo y las zonas de residencia de los alumnos desertores que fueron localizados.

3.3. Unidades de Observación

Las unidades de observación las constituyeron las siguientes instancias y sujetos sociales:

- Directivos.
- Docentes
- Alumnos.
- Personal administrativo del plantel.
- Padres de familia.
- Departamento de orientación.
- Registros de archivo. (Matrículas y datos de alumnos retirados).

CAPITULO IV

JUSTIFICACIÓN

Observar la permanente deserción estudiantil de los escolares espejinos, nos invitó a realizar un análisis más profundo de las causas que motivan este inquietante fenómeno, que no solo genera pérdidas a la educación de la provincia, sino que también deteriora el desarrollo integral de los jóvenes.

Se justifica el trabajo sobre la deserción estudiantil, por las observaciones realizadas de jóvenes que abandonan el salón de clases para convertirse en asiduos visitantes de centros de diversión y paseantes permanentes que sin ningún control, ocupan su tiempo libre en actividades de riesgo. Esto hace que nos preocupe encontrar la esencia del fenómeno para conocer si la deserción es el resultado de hechos que afloran en razón de los problemas sociales y económicos que enfrenta la juventud, y desde esta perspectiva motivar a la comunidad educativa para que en lo pedagógico - administrativo se construyan espacios de creatividad y recreación, que permitan a los estudiantes del plantel integrarse de manera más efectiva en el proceso enseñanza aprendizaje.

Por otra parte la actitud indolente, demostrada en muchas ocasiones no solo por los profesores y compañeros, sino por los propios padres, permite pensar que no estamos preocupados lo suficiente por la

formación integral del alumno, hace notar que la sociedad está dejando puertas abiertas para el descontrol de la juventud

Conocer cuáles son los fenómenos socio-económicos que influyen en la deserción estudiantil de los alumnos del Instituto Superior Eugenio Espejo, es un tema de mucho interés porque a partir de los resultados, que deriven del proceso de investigación, se pueden construir lineamientos alternativos que ayuden a superar esta problemática.

CAPÍTULO V

MARCO TEÓRICO

5.1. CONCEPTUALIZACIÓN DE LOS ELEMENTOS DE LA DESERCIÓN ESTUDIANTIL

En la revisión bibliográfica se retoman diferentes definiciones sobre sociedad, mortalidad, deserción y cambio de programa, pobreza, salubridad, migración, absentismo, clarificando cada aspecto como a continuación se señala.

5.1.1. Formación económica social

Agustín Cueva (1987) cuando escribe sobre las clases sociales, sostiene que desde la concepción marxista las clases sociales no solo se conciben como categorías simples, construidas a partir de un esquema simple formal aplicable a cualquier sociedad (alta, media y baja); tampoco considera que una simple estructura la define al señalar las diferencias en los ingresos, nivel educativo, prestigio, etc., sino que el estudio de las clases sociales se lo puede hacer a través de la "teoría general de la sociedad y de la historia"⁶ y así conocer las caracterizaciones que influenciaron en las formas de desarrollo de la producción, del comercio y del consumo, y que efectos provocaron en la sociedad.

⁶ CUEVA, Agustín. 1987. La teoría marxista, categorías de base y problemas actuales. Edit, Planeta.

De ahí, que para entender los modos de producción es necesario estudiar las fuerzas productivas, es decir, es necesario establecer las relaciones entre los hombres con la naturaleza para efectos de producción, así como las relaciones que los hombres establecen en el proceso productivo. La combinación de las fuerzas productivas y las relaciones sociales de producción constituyen la matriz económica de todo modo de producción. A la matriz económica se la conoce como infraestructura o base, sobre la cual se levanta la superestructura, la misma que consta de dos instancias fundamentales: la instancia jurídico política y la instancia ideológica. Esta relación permitirá conocer la forma cómo se reflejan en la formación económica- social los diferentes modos de producción. Y a su vez cómo inciden en la formación de las clases sociales.

La existencia de las clases sociales va unida a determinadas fases históricas de desarrollo de la producción, lo que nos lleva a sostener que las clases sociales son efectos específicos de determinados modos de producción. Los modos de producción en los que existe la propiedad privada de los medios y/ o agentes de la producción.

En el modo de producción capitalista los medios fundamentales de producción están monopolizados por los capitalistas, por lo que las relaciones sociales correspondientes se organizan en torno de mecanismos de explotación, por lo tanto "Las clases sociales son grandes grupos de hombres que se diferencian entre si, por el lugar que ocupan en

un sistema de producción históricamente determinado, por las relaciones en que se encuentran frente a los medios de producción, por el papel que desempeñan en la organización social del trabajo y, por consiguiente, por el modo y la proporción en que perciben la parte de la riqueza social de que disponen”⁷.

Si hacemos un transporte visual, del análisis sociológico para llevarlo al plano educativo, podemos justificar el fenómeno de la deserción en la arraigada problemática que enfrentan las familias ecuatorianas, que no es excluyente del habitante de los Ríos, para buscar en el problema social el origen de la desidia por estudiar.

5.1. 2. Pobreza

“La pobreza puede definirse como una situación estructural que afecta a un hogar, impidiendo a sus miembros la satisfacción de las necesidades básicas en educación, salud, nutrición, vivienda o empleo. Tomando en cuenta que el objetivo básico del proceso de desarrollo es la satisfacción de las necesidades humanas, la reducción y eliminación de la pobreza aparecen como condiciones indispensables. La incidencia de la pobreza puede entenderse así como el indicador clave sobre el cumplimiento de las condiciones esenciales del desarrollo integral”⁸.

⁷ CUEVA, Agustín. 1987. La teoría marxista, categorías de base y problemas actuales. Edit, Planeta.

⁸ ODEPLAN. Desarrollo Social y Gestión Municipal en el Ecuador. Jerarquización y Tipología. 1999

Se define como hogares pobres a los hogares con necesidades básicas insatisfechas, necesidades relacionadas con la educación, salud, vivienda, así como los niveles de consumo y de ingreso que no permiten satisfacer las necesidades básicas. Acogiendo este parámetro requerimos investigar cómo el elemento pobreza está implícito en la deserción escolar.

5.1.3. Servicios básicos

Son servicios básicos aquellos que los gobiernos seccionales están obligados a brindar a la ciudadanía, a fin de mejorar su calidad de vida. Estos son: agua potable, alcantarillado, luz eléctrica, telefonía, aseo de calles y otros. Servicios sin los cuales las comunidades se ven obligadas a enfrentar desde problemas de insalubridad, hasta padecer el estigma de ser tratados despectivamente o con recelo por el hecho de vivir en lugares de hacinamiento social. Desde esta óptica, queremos indagar en qué medida influyen en el desempeño de los estudiantes la existencia o no de estos servicios para decir que el mayor índice de deserción se refleja en jóvenes marginales.

5.1.4. Carencias nutricionales

Uno de los principios fundamentales de los derechos humanos es el que se encuentra relacionado con la alimentación, así se establece en "La teoría de los derechos humanos comprende dos clases de derechos: los

que se respetan simplemente a través de la no- intervención, como el derecho de culto, y los derechos que necesitan recursos para cumplirse”⁹.

El debate existe porque en países en desarrollo la mortalidad fruto de la falta de alimentos es constante, un ejemplo cercano es el caso de Argentina, que vivió duros conflictos por la carencia de alimentos, necesidad que al no ser satisfecha atenta contra preceptos universales¹⁰, especialmente si afecta a los niños. En la Cumbre Mundial Sobre La Alimentación. Junio 2002 se llegó a las conclusiones que en los países en desarrollo las mujeres trabajan más que los hombres, destinando casi todo lo que ganan para satisfacer las necesidades alimentarias. “Por término medio, las mujeres y niñas de las zonas rurales dedican casi una hora diaria a recoger combustible y transportar el agua necesaria para preparar las comidas”

Al no cumplirse con uno de los principios de los derechos humanos, como es el que se encuentra relacionado con la alimentación, es necesario señalar la línea de indigencia equivalente al costo mínimo de la canasta básica, que cubra los requisitos calóricos de la familia. Los hogares indigentes tendrían una situación crítica de infraconsumo, al no cubrir los requisitos básicos de una alimentación. (CEPAL), en un estudio realizado

⁹ Organización de las Naciones Unidas para la Agricultura y la Alimentación. FAO. Cumbre Mundial Sobre La Alimentación. Junio 2002

¹⁰ “El derecho a la alimentación fue reconocido desde que fuera adoptada la Declaración Universal de los Derechos Humanos en 1948”

en Latino América señala que los hogares de bajos ingresos destinan aproximadamente el 50% del mismo a su alimentación.

En la educación consideramos que un estudiante bien alimentado es capaz de lograr mejor desarrollo intelectual, ello conduce a sentir inquietudes para corroborar en qué términos se cumple este principio. indagando cómo incide las formas de alimentación en el rendimiento y deserción de los estudiantes.

5.1.5. Migración

El deseo de ir en búsqueda de nuevas oportunidades, lleva a las familias campesinas al abandono de sus tierras. La necesidad de realizar estudios, la ilusión de contactar nuevos amigos. La preocupación por encontrar trabajos que permitan mejorar los ingresos económicos de la familia y así superar el nivel de vida, son entre otras las razones más importantes que inducen a los padres de familia a vender sus tierras y salir a los centros poblados. En otros casos los padres envían a sus hijos a los centros educativos y los dejan bajo el cuidado de parientes y amigos en el mejor de los casos. Porque son muchos alumnos los que viven solos, ya que sus padres alquilan una vivienda, donde se desenvuelven sin tener ningún tipo de control y ayudas necesarias para el desempeño académico.

La migración presenta dos movimientos, el primero que se produce del campo a la ciudad y el segundo, el más representativo y que está causando serios estragos en la familia es el relacionado con la presencia de nuestros compatriotas en otros países.

Este último movimiento es el que más afecta a la sociedad, especialmente a la sociedad ecuatoriana y concretamente a la sociedad babahoyense, siendo menester estudiar cómo el movimiento migratorio afecta a los alumnos del Instituto Técnico Superior "Eugenio Espejo".

Desde la posición de algunos gobernantes observan con buenos ojos la presencia de inmigrantes en otros países, pero ¿Cuál es el costo social? ¿Cómo se esta desintegrando la familia?. **"El último que se vaya, que apague la luz."**, una frase escrita en los muros de Cuenca, suena a rebeldía, será necesario que pueblos enteros abandonen el país, para que sea el último el que "apague la Luz"?

En el contexto de mundialización, es necesario comprender como en la última década se están presentando problemas relacionados con el racismo, la xenofobia en contra de los emigrantes a tal punto de presentarse serios "incidentes de racismo, xenofobia y discriminación"¹¹, principalmente con el pueblo marroquí, pero que sin embargo poco a poco se está extendiendo emigrantes de otros países. Estos y muchas otras son las penurias y dificultades que tienen que vivir nuestros compatriotas,

¹¹ Eduardo Tamayo Los múltiples tentáculos del racismo contemporáneo.

lejos de su terruño y de su familia, con la finalidad de lograr mejores días para sus hijos. Alberto Acosta, sostiene que es una relación incestuosa la deuda externa y la migración, y sostiene que desde 1989 hasta 1999 "El PIB por habitante se redujo en casi 32%, al desplomarse de 1.619 a 1.109 dólares".

Estos y muchos estudios se están realizando con respecto a la presencia de los emigrantes, pero y la otra cara de la moneda está en la gente que se queda, sus problemas de adaptación al medio sin la presencia de sus progenitores y manejando cantidades de dinero, en algunos casos elevada, consideramos causas importantes para realizar el estudio de la deserción y relacionarla con la migración.

5.2. Deserción Escolar

Todo estudiante que por diferentes razones, abandone sus estudios, se está negando a sí mismo la posibilidad de superarse, está poniendo en riesgo su desarrollo armónico y contribuye sin darse cuenta a mantener estático el desarrollo social. Por esta razón las políticas educativas deben propiciar espacios de crecimiento personal implementando programas que rescaten la seguridad juvenil

5.2.1. Deserción Estudiantil

Alejarse de las aulas escolares antes de culminar un ciclo de estudios, es un problema que agobia a educadores y padres de familia, que a veces se

sienten impotentes, ante la falta de voluntad, autoestima y deseos de superación de hijos y estudiantes, que sin medir consecuencias se resisten a educarse aunque reconocen que lo más importante para su futuro es estar preparados. Y alcanzar una profesión. Para analizar a profundidad este tema es necesario reflexionar sobre varios criterios emitidos sobre este particular, extraídos especialmente de Diccionarios de Ciencias de la Educación., Entre otros exponemos los siguientes conceptos.

- "Fenómeno consistente en iniciar y no terminar un programa académico en el ámbito de la enseñanza, sea cual fuere la causa de la no finalización".
- "Diferencia entre la matrícula inicial y la final en un mismo año considerado".
- "Conjunto de individuos que abandonan las actividades de un tipo de educación, la temporalidad del abandono puede ser transitorio o definitivo".
- "Abandono que el alumno hace de las actividades escolares, comprendiendo estas, como momentos pedagógicos en el desarrollo del acto escolar, durante cualquier período del año lectivo y dentro de los diferentes programas curriculares y cuya causa sea generada al interior o exterior de la institución.

- "Abandono del aula por razones ajenas a las académicas".
- "El abandono definitivo de las aulas de clase por diferentes razones y la no-continuidad en la formación académica, que la sociedad quiere y desea en y para cada persona que inicia sus estudios de primaria, esperanzados en que termine felizmente los estudios universitarios".

Vistos los diferentes conceptos entendemos que la deserción se constituye en una experiencia frustrante para quien la vive, y por la cual los educadores y padres de familia deben optar por unir esfuerzos frente a casos especiales, para evitar que los educandos tomen la determinación de abandonar la escuela, pues como entes improductivos tendremos una sociedad conformista, facilista y permisiva, esto impide el desarrollo de un país.

5.2.2. Mortalidad Estudiantil

Acogemos el término mortalidad estudiantil para enmarcar las dificultades que en el proceso educativo desmejoran las relaciones comunicativas de alumnos y maestros deteriorando las actitudes de estudio y trabajo; permiten pensar en una instancia de pasividad y "muerte en vida", por lo que retomamos el criterio de Arboleda y Picón (1977) en el tema "Abandono del aula por razones estrictamente de índole académica" quienes identifican algunos factores que determinan la mortalidad estudiantil y que son retomados en este trabajo por considerarlos importantes, así:

- **Respecto al alumno:** bases inadecuadas de formación, irresponsabilidad, baja motivación, desinformación, métodos inadecuados de estudio, trabajo y estudios simultáneos.
- **Respecto al profesor:** inadecuada formación ética y profesional, deficientes mecanismos de comunicación, posición intransigente.¹²

Los dos elementos hacen notar que la mortalidad estudiantil no es una dificultad solo del alumno, también hay un problema de actitud docente taladrando la frágil personalidad del estudiante y provocando la desestabilización de su desempeño educativo.

5.2.3. Absentismo Escolar

Estamos considerando el absentismo escolar como un elemento deprimente del proceso educativo, pues es la manifestación más simple de pereza mental, que domina a estudiantes con dificultades de aprendizaje y agobia a padres y maestros.

La ausencia, inasistencia o deserción escolar de los alumnos a la escuela puede adoptar diversas modalidades:

- Alumnos que por despreocupación de los padres llegan tarde a la escuela o asisten de forma irregular.
- Alumnos que por motivos laborales no completan la jornada escolar, asistiendo parte de ella o solo por las mañanas o solo por las tardes.

¹² OSORIO, del Rocío. Deserción estudiantil de los Programas de Pregrado 1995-1998. Medellín

- Ausencias temporales debido a que los alumnos dejan de asistir por jornadas agrícolas durante mucho tiempo seguido.
- Abandono prematuro del colegio en los cursos superiores por incorporación al trabajo.

5.2.3.1. Causas del absentismo escolar

Destacamos tres causas del absentismo escolar:

- **Del medio familiar:** el analfabetismo o incultura de los padres hace que los padres se despreocupen de la asistencia escolar de sus hijos. La pobreza hace que los niños tengan que trabajar y las niñas deban atender a sus hermanos pequeños o realizar tareas domésticas, a veces en su propio hogar y en otras ocasiones prestando sus servicios en calidad de empleadas.
- **Del medio social:** enfermedades, despreocupación de autoridades, las características socioeconómicas del medio, ausencia de leyes que obliguen a la asistencia escolar. Son problemas que inducen a los jóvenes a abandonar las aulas para integrar pandillas, distraerse con juegos electrónicos, ser inducidos al uso de sustancias nocivas. Todo esto sin ninguna intervención familiar, porque el joven sufre abandono por ausencia de los padres que viven en el campo o están fuera del país, o simplemente porque perdieron su autoridad.

- **Del medio escolar:** aversión de los alumnos a la escuela o docentes, la falta de interés de los estudiantes por las actividades de la escuela, la desorganización escolar, la falta de centros educativos en las zonas de influencia de los estudiantes.
- **Del medio económico:** altos gastos de estudios, poca vinculación del estudio con el mundo del trabajo. Carencia de materiales, tendencia a la mala nutrición, migración familiar.

5.2.4. Fracaso Relativo

Las causas del fracaso tienden a ser complejas y se originan en la niñez, existe relación entre la condición socioeconómica y los niveles generales de capacidad que se observan en los colegios los mismos que pueden estar relacionados con los sistemas de valores familiares que se reflejan en los niveles de aspiración y en los grados de interés que demuestran los padres en el progreso de sus hijos. Los patrones emocionales de los jóvenes, los hábitos pueden ser reflejar de la forma cómo el estudiante enfrenta el medio que lo rodea, y en los casos más graves provocan desadaptaciones que inducen rechazo de las exigencias del colegio, disminución de la autoestima y degeneración en problemas de indisciplina y hasta vandalismo.

5.3. Otros problemas especiales que influyen en la deserción escolar

5.3.1. Problemas personales

Son múltiples los problemas que el adolescente tiene que enfrentar, originados en la inestabilidad de su nascente personalidad, por ello es importante reflexionar sobre aspectos que deben ser atendidos para apoyarlos en las diferentes instancias del crecimiento personal.

- Falta de apoyo y confianza. La adolescencia es una etapa de definición de la personalidad, en la que se presenta aceleración en el crecimiento, comienzo del desarrollo genital, crecimiento del vello pubiano, diferenciación externa de hombre y mujer, entre otros factores. Pero, lo que más incide en el adolescente, es el comportamiento social, "los chicos buscan un líder que reúna las características que ellos desearan para sí, al que procuran seguir e imitar"¹³, de ahí que son fácil presa de la alineación presentada por los medios de comunicación, principalmente por la TV, en la que se presenta programas sin ninguna censura y los chicos inmediatamente comienzan a imitar a líderes de barro.
- Cansancio, exceso de trabajo, tareas, descanso. "El adolescente sueña con vacaciones, hace planes para los fines de semana, se pelea con la familia porque no le dejan salir por las noches"¹⁴. Por lo que se siente aburrido por las tareas escolares y considera que la educación utiliza

¹³ OCÉANO. Enciclopedia de Psicología. Tomo 3. La Adolescencia.

¹⁴ OCÉANO. Enciclopedia de Psicología. Tomo 3. La Adolescencia.

como medio de castigo la elaboración de tareas. Los adolescentes trabajadores poseen menos tiempo disponible para la intelectualidad, por lo que su rendimiento escolar también se siente afectado por este factor, muchos alumnos se escudan en que trabajan para no cumplir con las tareas escolares.

5.3.2. Conflicto entre el hogar y el colegio

Es muy común que frente a actitudes que marcan grados de indisciplina el sistema educativo trate de imponer mecanismos represivos que los educandos acogen, en muchas ocasiones, como la única manera de educar, sin darse cuenta que esto profundiza los conflictos y agrava los comportamientos, así se fomentan las quejas en lugar del diálogo. Las amenazas remplazan a la comprensión, se generan dificultades padres e hijos, entre compañero, alumno- maestro en las que el único perdedor es el alumno.

Es necesario trabajar sobre diversas situaciones problemáticas para que en concordancia con el desarrollo de valores se intente superar problemas como los que a continuación señalamos como importante varias causas que pueden contribuir a la deserción escolar:

- Tradiciones educativas. Las actitudes asumidas por compañeros y maestros dentro de la escuela a través de un currículo oculto, genera en tradiciones en su comportamiento, así muchos docentes asumen

actitudes de aceptación o rechazo por el estatus social del alumno, lo que afecta en la seguridad del alumno. También entre compañeros etiquetan a los compañeros que provienen de otras esferas sociales.

- Familias migratorias. Los campos están siendo abandonados, por diversas razones: asuntos climatológicos no permiten una producción agrícola que le permita al campesino cubrir sus necesidades básicas, la explotación al momento de comercializar sus productos, son entre otras las razones del abandono del campo; pero la migración más fuerte es hacia otros países resultado de los desastres gubernamentales de nuestro país, causado con esto, la desintegración familiar y fruto de esto el rendimiento escolar ha desmejorado, con los problemas de deserción.
- Diferencias étnicas. Otro aspecto fundamental, que afecta a nuestra juventud estudiantil es el marcado regionalismo que ha sido cultivado por nuestros ancestros, y que todavía en la actualidad no ha sido desterrado, así como la diferencia de clases.

Pero también existen otras razones de la deserción estudiantil, entre las que se pueden mencionar:

Las carencias nutricionales básicas, fruto de la pobreza en que nos tienen los actuales gobernantes, afectando al estado de salud y al normal desarrollo del aprendizaje.

La pobreza, higiene y calidad de vida son términos que no se los pueden separar en una sociedad como la nuestra, donde los ricos se hacen más ricos y los pobres más pobres. La falta de salubridad en los cinturones de las grandes ciudades.

La causa de que haya varias formas de gobierno es que en toda ciudad hay cierto número de partes. En primer lugar vemos que toda ciudad está compuesta de familias; y después, que de este conglomerado unos son necesariamente ricos, otros pobres y otros de clase media, y que los ricos están armados y los pobres sin armas. Y también vemos que de la gente del pueblo unos son campesinos, otros comerciantes y otros obreros. Y en la clase superior hay también diferencias tanto por la riqueza como por la magnitud de la propiedad (como por ejemplo en la cría de caballos, que no es fácil que la tengan sino los ricos

CAPITULO VI

HIPÓTESIS Y VARIABLES

6.1. Hipótesis General

Las causas económicas y sociales inciden en la deserción escolar de los estudiantes del instituto superior "Eugenio Espejo" de la ciudad de Babahoyo.

6.1.2. Hipótesis Particulares

- **La carencia de salubridad** influye en la deserción escolar de los alumnos del Instituto Superior Eugenio Espejo de la Ciudad de Babahoyo.
- **Las carencias nutricionales** y el estado de salud son factores que provocan la deserción escolar de los alumnos del Instituto Superior Eugenio Espejo de la Ciudad de Babahoyo.
- **La migración del campo a la ciudad**, y de los padres de familia a otros países, afectan en la deserción escolar de los alumnos del Instituto Superior Eugenio Espejo de la Ciudad de Babahoyo.

- **La desigualdad social** generada por la pobreza incide en la deserción escolar de los alumnos del Instituto Superior Eugenio Espejo de la Ciudad de Babahoyo.
- **Las dificultades socio-económicas** generan problemas psicológicos que inciden en la deserción escolar de los alumnos del Instituto Superior Eugenio Espejo de la Ciudad de Babahoyo.

6.2. Variables

- Deserción escolar de los estudiantes del Instituto Superior "Eugenio Espejo" de la ciudad de Babahoyo.
- Las causas económicas y sociales.
- La carencia de salubridad.
- Las carencias nutricionales.
- El estado de salud.
- La migración del campo a la ciudad.
- Migración de los padres de familia a otros países.
- Desigualdad social generada por la pobreza.
- Problemas psicológicos.

6.2.1. Operacionalización de las Variables

La carencia de salubridad influye en la deserción escolar de los alumnos del instituto Superior Eugenio Espejo de la

Ciudad de Babahoyo.

Concepto	Categoría	Variable	Indicador	Índice		
El término salubridad lo empleamos para conocer el "bien público o particular de cada uno", que satisfagan el desarrollo personal de los alumnos y Favorezca su rendimiento educativo.	Servicios Básicos	Servicios básicos	Luz	Tipos de alumbramiento		
			Agua	Forma de captación		
			Alcantarillado	Presencia		
			Red vial	Tipo de vía		
			Medio de transporte	Clasificación		
			Vivienda	Gastos en movilización		
				Materiales de construcción		
			Deserción estudiantil	Calificaciones	Número de alumnos retirados	Cualitativa
						Porcentaje de alumnos retirados

Las carencias nutricionales y el estado de salud son factores que provocan la deserción escolar de los alumnos del Instituto Superior Eugenio Espejo de la Ciudad de Babahoyo.

CONCEPTO	CATEGORÍA	VARIABLE	INDICADOR	INDICE
El término condiciones salud será manejado para saber el estado en que el ser orgánico ejerce todas sus función o situación de salud en que se halla una persona, y que ponga en peligro su actividad de estudio	CONDICIONES DE SALUD	Carencias nutricionales	Hábitos en la alimentación	Dieta alimenticia
			Medidas corporales	Edad
			Número de miembros de la familia	Estatura
			Textura de la piel	Peso
				Escala numérica
		Estado de salud	Exámenes médicos	Pigmentación de la piel
			Enfermedades infecciosas	
			Exámenes parasitarios	Visitas al médico
				Frecuencia de enfermedades
			Rendimiento.	Frecuencia
			Olvido.	
			Cansancio	Escala cualitativa
	DESERCIÓN	DESERCIÓN		

La desigualdad social generada por la pobreza incide en la deserción escolar de los alumnos del Instituto Superior Eugenio Espejo de la ciudad de Babahoyo.

Concepto	Categoría	Variable	Indicador	Índice
La desigualdad social es como las diferencias que marcan una mayor o menor carga conflictiva generando inseguridad en el estudiante y deserción escolar.	DESIGUALDAD SOCIAL	Clase social Pigmentación de la piel	Región de Escala cualitativa	Tipología Zona de Material de construcción
El término pobreza lo utilizamos en este caso para determinar "lo escasos y que carece de alguna cosa para su Entero complemento". Y que de alguna manera causa infelicidad, tristeza, desdicha, provocando en la deserción y al Rendimiento estudiantil.	POBREZA	Vestuario de calle Colación Materiales escolares Estigmas.	Coloración Estado Llevar dinero Llevar cosas para comer dotación sobrenombre procedencia	Si o no Escala cualitativa Tipo de sobrenombre Profesor comentarios
	RENDIMIENTO ESCOLAR	Deserción	Despreocupación.	Calificaciones

Las dificultades socio-económicas generan problemas psicológicos que inciden en la deserción escolar de los alumnos del Instituto Superior Eugenio Espejo de la Ciudad de Babahoyo.

Concepto	Categoría	Variable	Indicador	Índice	
Los problemas psicológicos entendidos como serias desmotivaciones que impiden al alumno dedicarse a sus Estudios.	ECONÓMICAS	Trabajos eventuales	Trabajo que realiza	Tipología	
		Salarios bajos.	Sueldo que percibe	Zona de procedencia	
	PROBLEMAS PSICOLÓGICOS	Inseguridad.	Actitudes agresivas.	Desinterés.	Material de construcción
				Temor.	Reacciones de ataque.
	DESMOTIVACION	Falta de apoyo.	Oviedo.	Desatención.	Actitud frente al estudio
				castigos	Maestros- compañeros- padres
				Actitud de escape.	Tareas- lecciones.
				Despreocupación.	De padres y maestros.
					Corporales o psíquicos.
					Integración a grupos.
	Abandono escolar				

CAPITULO VII

DISEÑO METODOLÓGICO DE LA INVESTIGACIÓN

Tomando como referente el Instituto Superior Eugenio Espejo analizamos diferentes aspectos socioeconómicos, relacionados con la deserción estudiantil, con la finalidad de conocer las causas que agudizan esta problemática, para ello trabajamos empleando metodología participativa, tratando de involucrar al proceso a todos los actores de la comunidad educativa..

7.1. Tipo de Investigación

Tomando como referente el Instituto Superior Eugenio Espejo analizamos diferentes aspectos socioeconómicos, relacionados con la deserción estudiantil, con la finalidad de conocer las causas que agudizan esta problemática, para ello trabajamos empleando metodología participativa, tratando de involucrar al proceso a todos los actores de la comunidad educativa.

7.2. Nivel de Investigación

Muestreo específico estratificado.

7.3. Población y Muestra

La población la constituyeron los estudiantes, padres de familia, directivos, profesores y personal administrativo del Instituto Técnico Superior Eugenio Espejo. Para el proceso de recolección de datos se considerará como muestra a estudiantes que desertaron de la institución durante el año lectivo 2002-2003 y sus respectivos padres de familia.

El cuadro que a continuación exponemos refleja la forma cómo están distribuidos los alumnos desertores del plantel y forma de obtener el grupo de estudio.

CUADRO 5

INSTITUTO "EUGENIO ESPEJO"

Cuadro comparativo entre alumnos matriculados y desertores
primer quimestre 2002-2003

CICLO	MATRICULADOS			DESERTORES			PORCENTAJES		
	Hombres	Mujeres	Total	Hombres	Mujeres	Total	Hombres	Mujeres	Total
Básico	480	296	776	23	18	41	4.8	6.1	5.3
Diversificado	488	371	859	23	16	39	4.7	4.3	4.5
Total	968	667	1635	46	34	80	4.8	5.1	4.9

Fuente: Inspectores de los cursos

Elaboración: equipo de investigación

La población estuvo formada por 1635 alumnos distribuidos en las tres secciones y por sexo, de los cuales en lo que va del año lectivo 2002-2003

(hasta la actualidad se ha desarrollado el primer quinquenio) se han desertado 80 alumnos, mismos que equivalen a un 4.9%. de la población

Para determinar la muestra en la población estudiantil, de los alumnos matriculados se calculó aplicando la siguiente fórmula:

$$n = \frac{N\sigma^2 z^2}{(N-1)E^2 + \sigma^2 Z^2}$$

En donde:

N = población

σ = Nivel de error muestral = 0,5

Z = Nivel de confianza; al 95% Z = 1,96

E = Límite de error muestral aceptado = 15%

Así tenemos que para los 480 alumnos del ciclo básico se tomará como muestra 39 alumnos

$$n = \frac{480 \times 0.5^2 \times 1.96^2}{(479)0.15^2 + 0.5^2 1.96^2} = 39$$

De las 296 alumnas del ciclo básico se considerarán 37 alumnas

$$n = \frac{296 \times 0.5^2 \times 1.96^2}{(295)0.15^2 + 0.5^2 1.96^2} = 37$$

El mismo proceso se aplica para los alumnos del ciclo diversificado y el resultado se expresa en el siguiente cuadro:

CUADRO 6
NUMERO DE ALUMNOS QUE SERÁN ENCUESTADOS

CICLO	Muestra		
	Hombres	Mujeres	Total
Básico	39	37	76
Diversificado	39	38	77
Total	78	75	153

Fuente: Inspectores de los cursos

Elaboración: equipo de investigación

De los alumnos desertores investigó todos los desertores, que por diferentes razones fueron al colegio tanto en el período de vacaciones. Como al finalizar e iniciar cada uno de los años lectivos.

7.4. Procedimiento

Para proceder en la indagación utilizamos los siguientes métodos.

- **Método hipotético deductivo:** para verificar las hipótesis, establecer conclusiones e interpretaciones y generalizaciones de los resultados.

- **Método descriptivo:** fue utilizado para indagar la incidencia de las variables, medirlas y describirlas.

Para la recolección de datos se hizo la investigación aplicando las siguientes Técnicas e instrumentos:

- **Entrevistas estructuradas:** dirigidas a los padres de familia a fin de conocer los puntos de vista sobre la deserción de sus hijos.
- **Encuestas dirigidas** a los estudiantes y profesores para indagar aspectos relevantes sobre las situaciones socioeconómicas que inciden en la deserción escolar.
- **Diario de campo** para llevar el registro de datos e incidencias del proceso investigativo.
- **Observación participante:** para conocer aspectos específicos sobre las actitudes asumidas por los alumnos desertores.

CAPÍTULO VIII

EXPOSICIÓN Y DESCRIPCIÓN DE LOS RESULTADOS

8.1. Las causas económicas y sociales

Inciden en la deserción escolar de los estudiantes del Instituto Superior "Eugenio Espejo" de la ciudad de Babahoyo.

¿Que actividad realiza cada uno de los miembros de la familia?

ACTIVIDADES	VALOR	PORCENTAJE
COMERCIANTE	6	10.42
PROFESION	4	6.32
AGRICULTURA	12	24.94
OTROS	28	57.95
TOTAL	50	99.55

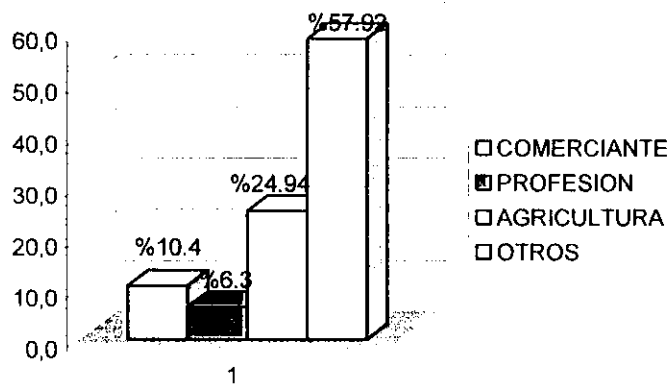

ANÁLISIS E INTERPRETACIÓN DE DATOS

En cuanto a las actividades que realizan los miembros de la familia, los porcentajes fluctúan así: el 10.4% comerciantes, el 6.3% profesionales, el 24.94% laboran en la agricultura, el 57.95% en otras actividades.

DATOS PERSONALES

COLOR DE PIEL

- BLANCA
- NEGRA
- CANELA

DATOS PERSONALES	VALOR	PORCENTAJE
BLANCA	12	23.9
NEGRA	2	4.2
CANELA	36	72
TOTAL	50	100%

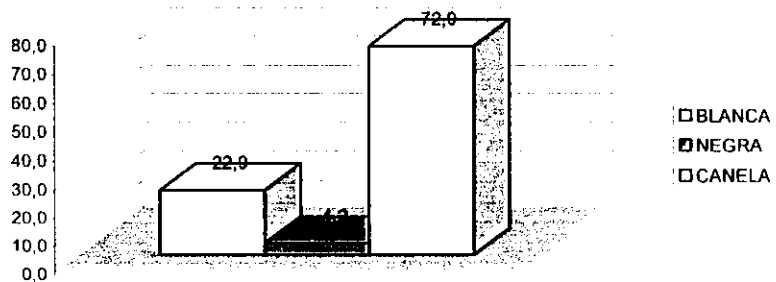

ANÁLISIS E INTERPRETACIÓN DE DATOS

Se determina el color de piel con el 72.9% para la piel canela, el 23.9% piel blanca y 4.2% piel negra.

8.2. La carencia de salubridad

Influye en la deserción escolar de los alumnos del Instituto Superior Eugenio Espejo de la Ciudad de Babahoyo.

Acerca del estado de salud responde

1) ¿Con que frecuencia visita al doctor para realizarle exámenes médicos?

- Cada seis meses
- Cuando se enferma
- Lo cura con remedios caseros
- No hay dinero para hacerlos atender

ESTADOS DE SALUD	VALOR	PORCENTAJE
CADA SEIS MESES	4	8.3
CUANDO SE ENFERMA	25	50
CON REMEDIOS CASEROS	12	24
NO HAY DINERO PARA HACERLOS ATENDER	9	18
TOTAL	50	100.3

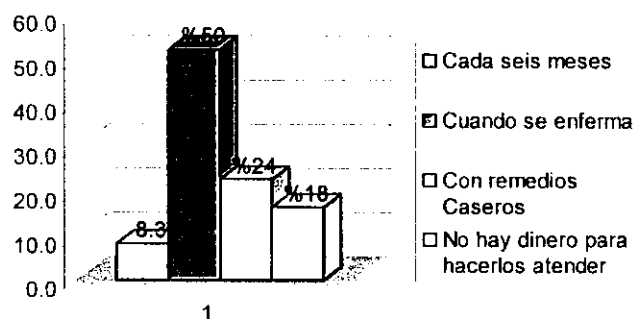

ANÁLISIS E INTERPRETACIÓN DE DATOS

Un 50 % responden cuando se enferman; el 24 % se curan con remedios caseros el 18% responden que no hay dinero para hacerlos atender y el 8.3% visitan una vez al medico cada seis meses.

Subraye las enfermedades infecciosas que ha padecido el alumno

- Frecuentes dolores de cabeza
- Amigdalitis
- Gripes
- Sarampión
- Tifoidea
- Otras

ENFERMEDADES	VALOR	PORCENTAJE
DOLORES DE CABEZA	9	18
GRIPE	17	34
SARAMPION	9	18
TIFOIDEA	1	30.6
TOTAL	50	100.6

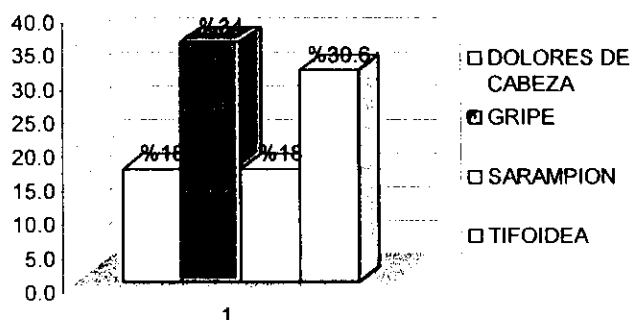

ANÁLISIS E INTERPRETACIÓN DE DATOS

Se estima dentro de las enfermedades infecciosas que ha padecido el alumno con un 34 % con gripe; el 30.6 % con tifoidea, dolores de cabeza y sarampión lo padecen el 18% por cada caso

Para cuidar la salud de los parásitos que práctica es la que más emplea

- Le hace exámenes coproparasitarios
- Lo hace desparasitar con remedios caseros

DETALLE	VALOR	PORCENTAJE
DESPARASITADO CON REM. CAS.	16	32
EXAMENES COPROPARASITORES	28	56
COMBINADOS	6	12
TOTAL	50	100.0

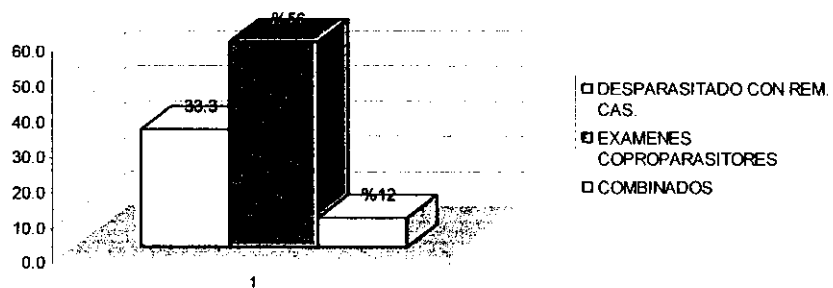

ANÁLISIS E INTERPRETACIÓN DE DATOS

Se ha determinado que hacen exámenes coproparacitarios un 56 %; desparasitario con remedios caseros el 32 y el 12 % combinan las dos prácticas anteriores.

8.3. Las carencias nutricionales

El estado de salud son factores que provocan la deserción escolar de los alumnos del Instituto Superior Eugenio Espejo de la Ciudad de Babahoyo.

1. Sobre los hábitos alimenticios

a. ¿De los siguientes alimentos marque con x dos de mayor consumo en su hogar?

- ARROZ []
- FIDEOS []
- FRITURA []
- LEGUMBRES []

HABITOS ALIMENTICIOS	VALOR	PORCENTAJE
FIDEOS	6	12.3
LEGUMBRES	10	20.6
ARROZ	17	34
FRITURAS	17	34
TOTAL	50	100.9

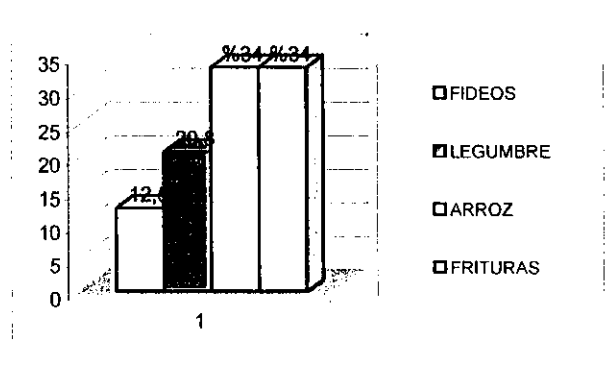

ANÁLISIS E INTERPRETACIÓN DE DATOS

Los alimentos de mayor consumo entre los encuestados son frituras con el 34%, al igual que el arroz, legumbres con un 20.6%, fideos con el 12.3%.

b) ¿Con qué frecuencia consume leche?

DIARIAMENTE []

RARA VEZ []

NUNCA []

FRECUENCIA	VALOR	PORCENTAJE
DIARIAMENTE	9	16.7
RARA VEZ	26	52.5
NUNCA	15	30.3
TOTAL	50	99.5

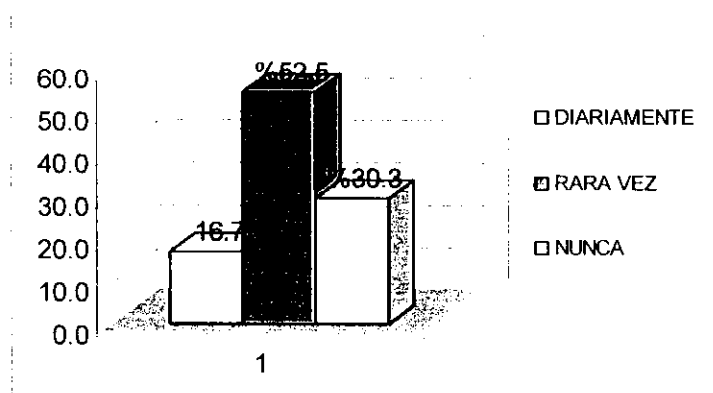

ANÁLISIS E INTERPRETACIÓN DE DATOS

Se determina un 52.5% del consumo de leche rara vez; el 30.3% nunca, y el 16.7% diariamente.

Si le dan a escoger entre carne, huevos, queso, ¿Cuál de estos alimentos prefiere para preparar los alimentos de tus hijos?

- CARNE
- HUEVOS
- QUESOS
- VARIADO

ALIMENTOS	VALOR	PORCENTAJE
OTROS	0	0.0
HUEVOS	8	14.6
CARNE	26	54.2
QUESO	16	31.3
TOTAL	50	100.1

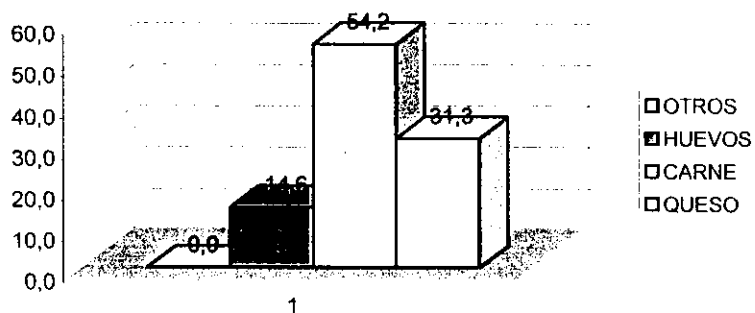

ANÁLISIS E INTERPRETACIÓN DE DATOS

Consumen: Carne el 54.2%, queso el 31.3%, huevos el 14.6%.

Responda según observa en la actitud de su hijo

a) COME NORMALMENTE EN CASA

[]

b) GENERALMENTE CARECE DE APETITO

[]

c) TIENE TENDENCIA ESCOGER ALIMENTOS POR ESO NO COME BIEN []

ACTITUDES	VALOR	PORCENTAJE
COME EN CASA	11	20.8
ESCOGE LOS ALIMENTOS	39	79.2
CARECE DE APETITO	0	0.0
NO RESPONDIERON	0	0.0
TOTAL	50	100.0

CUADRO # 15

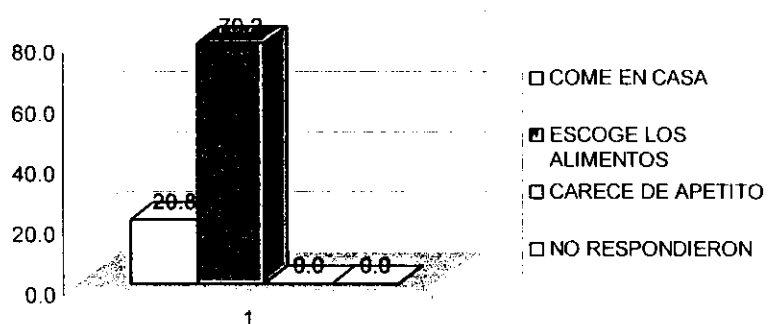

ANÁLISIS E INTERPRETACIÓN DE DATOS

Escogen los alimentos el 79.2%; comen en casa el 20.8%

Los alimentos son servidos siempre a la misma hora

SI []

NO []

ALTERNATIVAS	VALOR	PORCENTAJE
SI	32	66.7
NO	15	30
NO RESPONDIERON	3	4.2
TOTAL	50	100.9

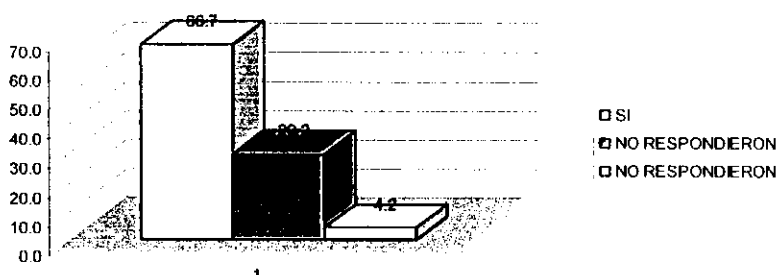

ANÁLISIS E INTERPRETACIÓN DE DATOS

Se sirven los alimentos siempre a la misma hora el 66.7%; el 30% no tienen hora fija y el 4.2% no respondieron.

Ha recibido información sobre nutrición para balancear adecuadamente la preparación de los alimentos.

SI []

NO []

ALTERNATIVAS	VALOR	PORCENTAJE
SI	19	38
NO	20	40
NO RESPONDIERON	11	22
TOTAL	50	100.0

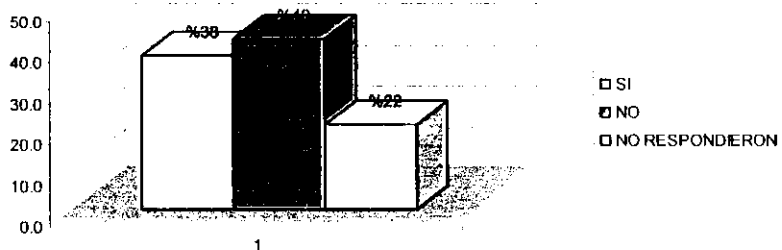

ANÁLISIS E INTERPRETACIÓN DE DATOS

Los resultados determinados fueron el 40 % desconocen sobre la nutrición, el 38 % respondieron que si; y el 22 % respondieron a alas encuestas por que desconocen el tema.

8.4. La migración del campo a la ciudad

De los padres de familia a otros países, afectan en la deserción escolar de los alumnos del Instituto Superior Eugenio Espejo de la Ciudad de Babahoyo.

a) ¿Que razones le condujeron a migrar a la ciudad?

OPCIONES	VALOR	%
ESTUDIO	3	6
SUPERACIÓN	2	2.5
TRANQUILIDAD DE LA CIUDAD	2	2.5
TRABAJO	4	8
POBREZA	4	8
NINGUNA	35	73
TOTAL	48	100

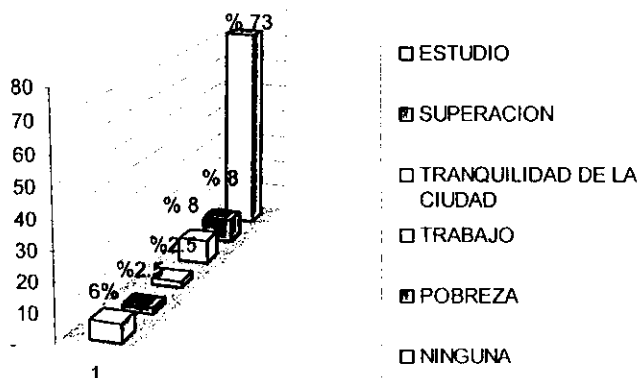

ANÁLISIS E INTERPRETACIÓN DE DATOS

Al tratar de conocer las razones de la familia que condujeran a emigrar a la ciudad encontramos que las 50 personas encuestadas, el 73% no tiene razones para emigrar, el 8% señala la pobreza, el 6% demuestran que es por el estudio, el 2.5% tranquilidad, el 2.5% superación.

b) ¿Algún miembro de su familia ha viajado al exterior?

- SI
- NO

ALTERNATIVAS	VALOR	PORCENTAJE
SI	16	33.31
NO	28	57.31
NO RESPONDIO	6	8.81
TOTAL	50	99.73

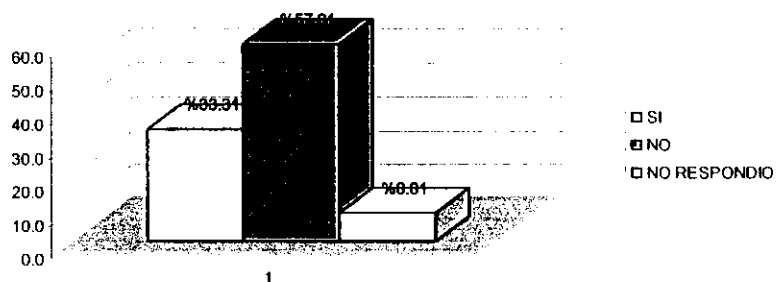

ANÁLISIS E INTERPRETACIÓN DE DATOS

Al indagar si miembros de la familia Ruiz en el exterior el 57.31% dicen que no, el 33.31% dicen que si y el 8.81% que no responden.

c) De ser positiva la respuesta responde

PAISES	VALOR	PORCENTAJE
ESPAÑA	16	32.00
E.E.U.U.	2	4.00
ITALIA	2	4.00
NINGUNO	30	60
TOTAL	50	100

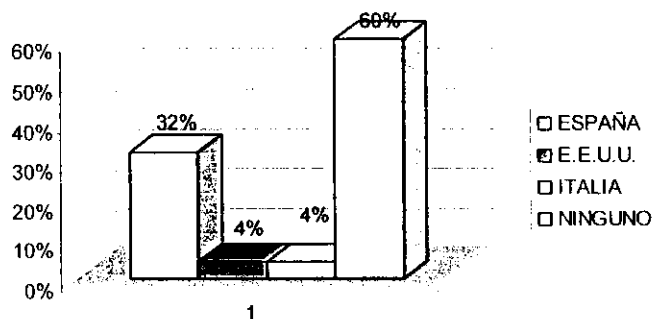

ANÁLISIS E INTERPRETACIÓN DE DATOS

El 60% no han viajado, el país de más afluencia es España se han desplazado el 32.% de familiares, EE.UU. e Italia responden el 4.% en cada uno de los casos.

8.5. La desigualdad social

Generada por la pobreza incide en la deserción escolar de los alumnos del Instituto Superior Eugenio Espejo de la Ciudad de Babahoyo.

La casa es propia o arrendada

CARACTERISTICAS	VALOR	%
PROPIA	37	77
ALQUILADA	6	13
PRESTADA	5	10
NINGUNA	2	4
TOTAL	50	100

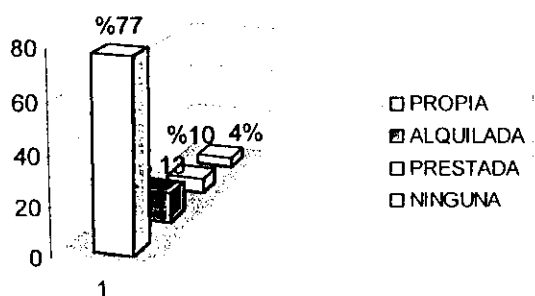

ANÁLISIS E INTERPRETACIÓN DE DATOS

El 77% poseen casa propia, el 13% viven en casa alquiladas, el 10% viven casas prestadas, el 4% piden posada.

¿Es Usted Propietario de Tierras?

- SI []
- NO []

OPCIÓN	VALOR	%
SI	22	42.01
NO	28	58.02
TOTAL	50	100

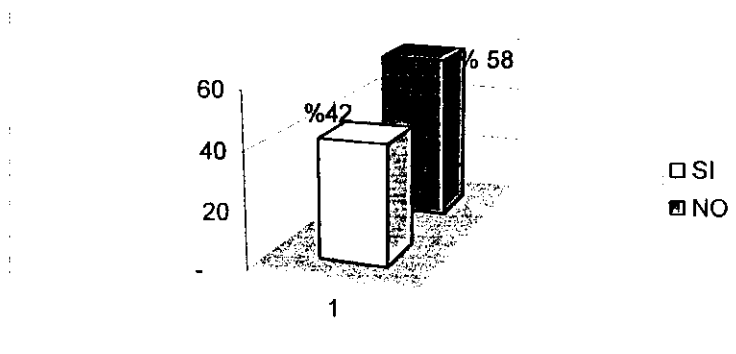

ANÁLISIS E INTERPRETACIÓN DE DATOS

En la tenencia de la tierra el 58% no es propietario de tierras, el 42% posee tierras.

8.6. Las dificultades socio-económicas

Generan problemas psicológicos que inciden en la deserción escolar de los alumnos del Instituto Superior Eugenio Espejo de la Ciudad de Babahoyo.

1. ¿Que factores han afectado el rendimiento de los alumnos desertores?

- Cansancio []
- Despreocupación []

CUADRO # 1

FACTORES DE RENDIMIENTO	VALOR	%
CANSANCIO	1	12.50
DESPREOCUPACIÓN	7	87.50
TOTAL	8	100

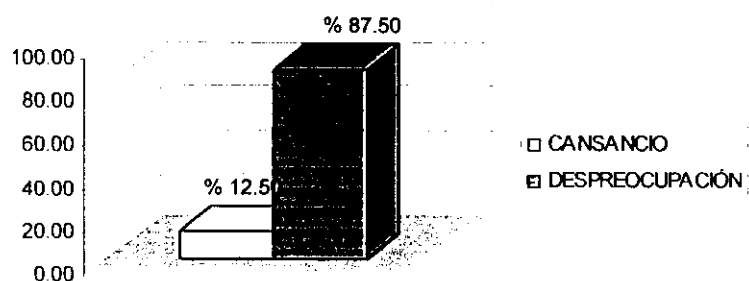

1 GRAFICO # 1

ANÁLISIS E INTERPRETACIÓN DE DATOS

Para conocer la opinión de los docentes acerca de los factores que afectan el rendimiento de los alumnos desertores del I.T.S.E.E, se aplicó la encuesta a 8 profesores, cuyos resultados se expresaran de la igualmente forma. El 87.5

determina que el problema que más afecta en los alumnos es la despreocupación del rendimiento. El 12.5 por cansancio.

2. ¿Describe usted, efectos negativos observados en el comportamiento de los alumnos cuyos familiares se han visto obligados a emigrar?

Trastornos Psicológicos

FACTORES NEGATIVOS	VALOR	%
NINGUNA	5	62.50
PADRES	2	25.01
ECONOMICOS	1	12.50
TOTAL	8	100

CUADRO # 2



GRAFICO # 2

ANÁLISIS E INTERPRETACIÓN DE DATOS

El 62.5% de los docentes encuestados responden no haber efectos negativos en el comportamiento de los alumnos, cuyos familiares se han visto obligados a emigrar. El 25% de docentes que definen cambios de

comportamiento en la actitud de los padres, mientras que 12.5% manifiestan que se generan dificultades económicas porque suplen sus necesidades de manera extra, lo que genera despreocupación en sus estudios.

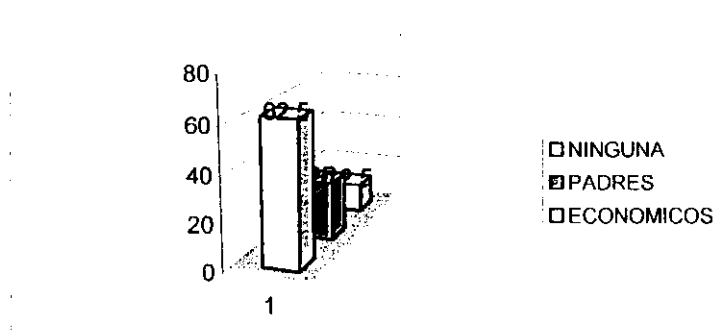
3. ¿De los aspectos señalados a continuación cual cree usted que desmotivan al estudiante al estudiante y bajan su autoestima?

- DESIGUALDAD SOCIAL [1]
- POBREZA [5]
- ESTIGMAS [2]

ASPECTOS	VALOR	%
DESIGUALDAD SOCIAL	1	12.50
POBREZA	5	62.5
ESTIGMAS	2	25.00
TOTAL	8	100

CUADRO # 3



GRAFICO # 3

ANÁLISIS E INTERPRETACIÓN DE DATOS

Al averiguar a los maestros sobre las causas que desmotivan a los estudiantes y bajan su autoestima, encontramos que un 62.5% manifiesten que es la pobreza. El 25% señalan como causa los estigmas y sólo el 12.5% determinan que es la desigualdad social.

CAPÍTULO IX

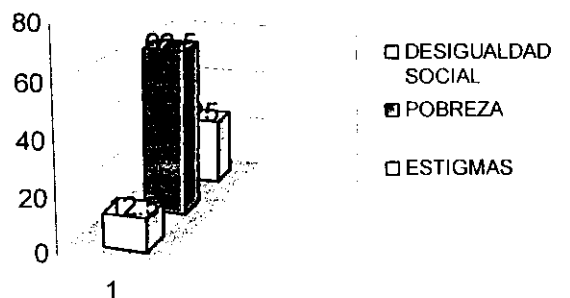
CONCLUSIONES Y RECOMENDACIONES

9.1. Conclusiones

Nuestro objeto de investigación nos llevó a definir las siguientes conclusiones, entre docentes, padres de familia y estudiantes; que la deserción estudiantil se debe a la despreocupación en el rendimiento por la falta de motivación a los alumnos que acarrear todas las dificultades producto de los problemas socio-económicos.

- El factor que más afecta a la deserción estudiantil es la despreocupación en el rendimiento escolar.
- Las causas que desmotivan al estudiante y bajan su autoestima es la pobreza, manifestando así la desigualdad social de los alumnos según el estado de vivienda que posee.
- Como una característica de los alumnos se pudo notar la irresponsabilidad de llevar su material de trabajo.
- El lugar de procedencia de los alumnos es de los alrededores de la ciudad y para movilizarse utilizan transportes particulares.

- Sus familias son numerosas.
- En lo que respecta a la migración, son pocas las familias afectadas.
- Su alimentación no es balanceada, consumen frituras, arroz, muy pocas veces leche, carne y queso.
- Visitan al médico solo cuando se enferman, y para hacerse exámenes coproparasitarios.

9.2. Recomendaciones

- Recomendando que se lleve un control diario en los hogares de los estudiantes para elevar su autoestima valorando la preparación profesional para un buen vivir.
- Incentivar mediante charlas y elevar el autoestima de los estudiantes para demostrar que los pobres también llegan a triunfar en la vida, no importa el color ni la raza cuando hay fuerza de voluntad.
- Realizar reuniones con los padres de familia para indicar la responsabilidad que deben asumir como representantes.
- Que cada estudiante porte su carné de identidad para facilitar el pago de los pasajes.

- Que a nivel de institución como APROFE, dicten seminarios a madres de familias en el periodo de matriculas.
- Solicitar una campaña de desparasitación en el instituto.

CAPÍTULO X

LINEAMIENTOS PROPOSITIVOS

10.1. TITULO DE LA PROPUESTA.

ACTIVIDADES EXTRAESCOLARES, FUENTES DE APOYO PARA SUPERAR LA DESERCIÓN ESCOLAR.

10.2. Justificación

Todo ser humano tiene la capacidad de pensar y el pensamiento prospera donde crece la libertad de allí que si se quiere influenciar en el proceso de desarrollo de los alumnos para favorecer el cambio de actitudes, los docentes debemos comprometernos en esta causa para generar espacios que permitan motivar el interés en las actividades de estudios.

Esta propuesta se justifica en la necesidad disminuir la deserción escolar de los alumnos del colegio Espejo, ofreciendo a los alumnos actividades formativas que les estimule su autoestima, desarrolle habilidades, y les sirva para descubrir el potencial adormecido que hay en cada uno de ellos.

10.3. Fundamentación

Para que la formación del hombre y la mujer esté acorde con las necesidades de la sociedad, es necesario vincular al educando con la

realidad contextual, para de esa manera pueda descubrir amenazas y oportunidades, plasmar un ideal de ser útil, y prepararse para conquistar cimas relevantes..

Para lograr este objetivo los educadores debemos producir nuevos esquemas y elaborar programas de formación que no solo vinculen la transmisión de conocimientos a través de la cátedra sino que permitan formar integralmente desarrollando actividades coparticipativas que se pueden organizar a través de la formación de clubes, círculos de estudios, formación de monitores y otras que ocupen al joven en su tiempo libre.

Estas actividades no servirían tan solo como distracción o entretenimiento sino como modeladoras de liderazgo emprendedor, para que los estudiantes se motiven por la organización de micro empresas estudiantiles.

10.4. Objetivos

10.4.1. Objetivos Generales

- Proponer un programa de enriquecimiento personal para modelar el cambio de actitud de los alumnos y disminuir la deserción escolar.
- Formulación de pautas para organizar, clubes estudiantiles.

10.4.2. Objetivos Específicos

- Adquirir conocimientos relacionados con actividades psicosociales que permitan planificar, organizar, regular y evaluar actividades fortalecedoras del cambio de actitud de los alumnos del plantel.
- Fomentar la organización de clubes estudiantiles para desarrollar actividades que rescaten nuestra identidad cultural, práctica de valores, recuperación estudiantil, Liderazgo emprendedor, democracia y derechos humanos, desempeño artesanal, y otras que dinamicen la energía juvenil de los alumnos espejinos.

10.5. Importancia

Que los estudiantes reconozcan la importancia del estudio.

10.6. Ubicación Sectorial y Física

La propuesta tendrá su aplicación el Instituto Técnico Superior Eugenio Espejo de la ciudad de Babahoyo y será dirigida a estudiantes de todos los niveles, acogiendo de manera especial a quienes tienen problemas de rendimiento.

10.7. Factibilidad

Estos lineamientos propositivos son posibles aplicarlos por las siguientes razones.

- Las políticas institucionales favorecen el desarrollo de programas que beneficien a la juventud estudiosa.
- El gran deseo de los docentes de colaborar en programas de superación institucional.
- Personal especializado que ha concienciado la necesidad de generar un cambio de actitud adolescente y dispuesta a ejecutar un plan de trabajo de beneficio para nuestros estudiantes.

10.8. Actividades

- **De investigación:** para detectar necesidades de actualidad.
- **Planificación:** Diseño de los programas y de las líneas de atención.
- **Coordinación:**
 - Elaboración de programas
 - Estrategias de trabajo
 - Cronograma.
 - Responsables.
- **Asesoramiento.**
- **Evaluación.**

10.9. Recursos

La realización de esta propuesta estima el empleo de los siguientes recursos:

ADMINISTRATIVOS: Autoridades de la institución.

FINANCIEROS: Autogestión.

HUMANOS; estudiantes, monitores, docentes que colabores, padres de familia de alumnos participantes..

10.10. Impacto

Si se considera al alumno como el ser más importante del proceso educativo, trabajar por su crecimiento armónico es imperativo de todos los docentes. Por lo tanto el éxito de esta tarea se verá reflejado en la disminución de la deserción estudiantil, y en la generación de actitudes responsables por parte de los estudiantes.

10.11. Evaluación

Como acciones para el seguimiento y evaluación se considerará informes a las autoridades. Reuniones de acercamiento con padres de familia. Socialización de actividades realizadas. Exposición de trabajos, y otros que conlleven hacer conocer a la comunidad educativa sobre los logros alcanzados.

BIBLIOGRAFÍA

- Diccionario de Ciencias de la Educación. Tomo 2.
- Enciclopedia Salvat del estudiante. Tomo 6 y 10. Salvat sociedad anónima de ediciones. España 1976.
- GUTIERREZ, Zuluaga Isabel. Diccionario de Ciencias de la Educación. Ediciones Paulina, España, 1990.
- LARREA, Carlos. Desarrollo Social y Gestión Municipal en el Ecuador. INFOPLAN, octubre 1999, Quito.
- OSORIO, del Roció. Deserción estudiantil de los Programas de Pregrado 1995-1998. Medellín.
- OCÉANO. Enciclopedia de Psicología. Tomo 3. La Adolescencia.
- UNESCO, Conferencia mundial sobre educación superior París 5-9 de octubre de 1998.
- WALL, W.D. Educación constructiva para adolescentes. Voluntad editores y UNESCO, Colombia, 1981.

ANEXOS

ANEXOS I
ENCUESTAS

DATOS RELACIONADOS CON SU DOMICILIO

1. Su casa es: Propia arrendada prestada
2. Los materiales de construcción son:
 Concreto Madera Caña Mixta
3. posee los siguientes servicios:
- a) Luz: alumbrado público Planta eléctrica Candil Velas
- b) Agua: canalizada pozo Lluvia
- c) Los desechos orgánicos los deposita en:
 Posos alcantarillado Poso séptico Ninguno
- d) Su calle es: asfaltada lastrada
- e) Para su movilización utiliza: Transporte propio particular
- f) El costo diario en movilización es:

Costo	
De 0.10 a 0,30	
De 0.31 a 0.50	
De 0,50 a 1, 00	
Más de un dólar	

4. medidas corporales

Edad		Años cumplidos
Estatura		Centímetros
Peso		kilogramos

5. Datos personales

Color de la piel: Blanca [], negra [], canela []

Enfermedades en el pasado: Gripe []

Estomacales []

Tifoidea []

Sarampión []

6. Datos familiares:

Número de hermanos [], Lugar que ocupa entre ellos []

ANEXOS II

CUESTIONARIOS PARA DETERMINAR LOS PROBLEMAS DE LA DESERCIÓN ESCOLAR.

Ficha de observación:

Con la finalidad de constatar las condiciones de vivienda de los estudiantes retirados del instituto Técnico Superior Eugenio Espejo de la ciudad de Babahoyo se aplicará la siguiente ficha de observación.

SALUBRIDAD:

1. Marcar con X los servicios básicos de los cuales disponen los alumnos en su vivienda.

Luz

Agua

Alcantarillado

2. Las principales calles, caminos y carreteras que componen la red vial que circunda el domicilio son:

3. Para la movilización ¿de qué medios de transporte dispone?:

Vehículo propio transporte urbano bus interprovincial otros

4. Distancia aproximada hogar – colegio.

.....

Cuestionario dirigido a los padres de familia, con la finalidad de conocer las condiciones de salud de los estudiantes retirados.

Para conocer cómo inciden los aspectos socio-económicos en el rendimiento de los alumnos, requerimos información sobre diferentes aspectos de la vida familiar y desempeño individual del estudiante. Requerimos que responda a estas preguntas con mucha sinceridad.

1. sobre la procedencia familiar

¿Cuántas personas conforman su familia?

.....

Cuál es el lugar de procedencia suyo y de su familia?

.....

La casa es propia o arrendada?

.....

Es usted propietario de tierras

SÍ.....

NO.....

¿Qué razones le condujeron a migrar a la ciudad?

.....

¿Con quién viven sus hijos en la ciudad?

.....

¿Qué actividad realizan cada uno de los miembros de la familia?

.....
.....

Algún miembro de su familia ha viajado al exterior.

SÍ..... NO.....

De ser positiva la respuesta responda: A qué país..... hace qué tiempo.....

La relación familiar de personas ausentes

.....

2. Sobre los hábitos alimenticios:

De los siguientes alimentos marque con x dos de mayor consumo en su hogar:

II. Arroz Fideos frituras legumbres

III. ¿Con qué frecuencia consumen leche?

Diariamente rara vez nunca

IV. Si le dan a escoger entre carne, huevos, queso, ¿cuál de estos alimentos prefiere para preparar los alimentos de sus hijos?

Responda según observa en la actitud de su hijo.

a) come normalmente en casa

b) generalmente carece de apetito

c) tiene tendencia a escoger alimentos por eso no come bien

Los alimentos son servidos siempre a la misma hora?.

SI----- NO-----

Explique las razones:

.....

Ha recibido información sobre nutrición para balancear adecuadamente la preparación de los alimentos?

.....

V. Acerca del estado de salud responda:

¿Con qué frecuencia visita al doctor para realizarle exámenes médicos?

Cada seis meses.....

Cuando se enferma.....

lo cura con remedios caseros.....

No hay dinero para hacerlo atender.....

Subraye las enfermedades infecciosas que ha padecido el alumno:

- Frecuentes dolores de cabeza. []
- Amigdalitis. []
- Gripes. []
- Sarampión. []
- Tifoidea. []
- Otras []

Para cuidar la salud de los parásitos que práctica es la que más emplea:

Le hace exámenes coproparasitarios

Lo hace desparasitar con remedios caseros

GRACIAS POR SU COLABORACIÓN

ANEXOS III

ENCUESTA APLICADA A LOS DOCENTES PARA CONOCER ASPECTOS RELACIONADOS CON EL RENDIMIENTO DE LOS ALUMNOS DESERTORES

1. ¿Qué factores han afectado el rendimiento de los alumnos desertores?.

Olvido [] Cansancio [] despreocupación []

2. Describa usted efectos negativos observado en el comportamiento de los alumnos cuyos familiares se han visto obligados a emigrar:

Trastornos psicológicos

.....
.....

Trastornos sociales

.....
.....

3. De los aspectos señalados a continuación cuáles cree usted que desmotivan al estudiante y bajan su autoestima:

DESIGUALDAD SOCIAL []

POBREZA []

ESTIGMAS. []

4. Señale el que considere que más afecte a la desigualdad social de los alumnos

Región de procedencia []

Vivienda []

Pigmentación de la piel []

5. Señale las características de los alumnos pobres del Instituto

Coloración del vestuario de calle []

Llevar dinero []

Llevar cosas para comer []

Despreocupación []

Escasa dotación de materiales escolares []